

# Perché tutte le piante necessitano di ormoni?

Gli ormoni permettono alle piante di:

- Regolare i processi di sviluppo
- Regolare e coordinare le diverse funzioni metaboliche: nutrizione-riproduzione-crescita-differenziamento
- Rispondere a fattori ambientali

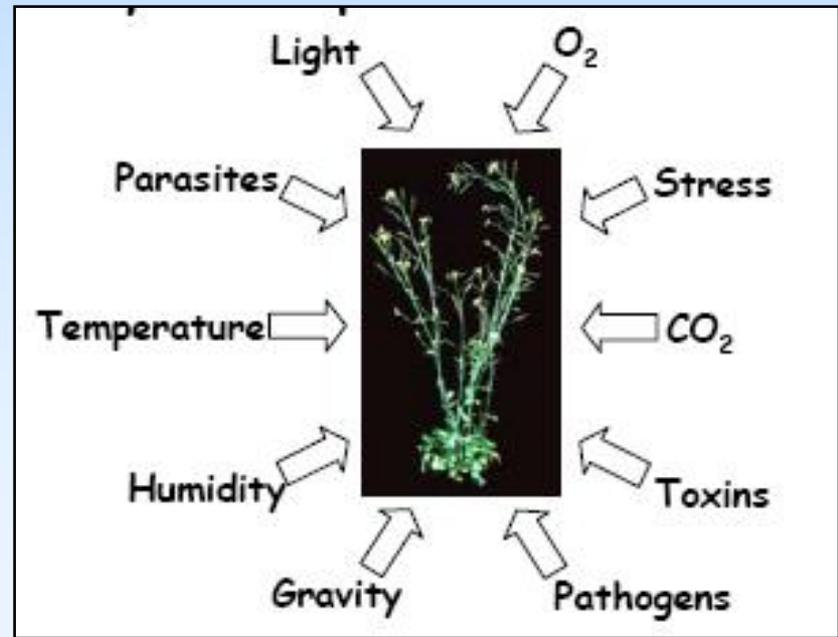

# Che cosa sono gli ormoni ?

## Messaggeri chimici o molecole segnale

- intervengono nel controllo della crescita e dello sviluppo della pianta
- *agiscono cooperativamente*

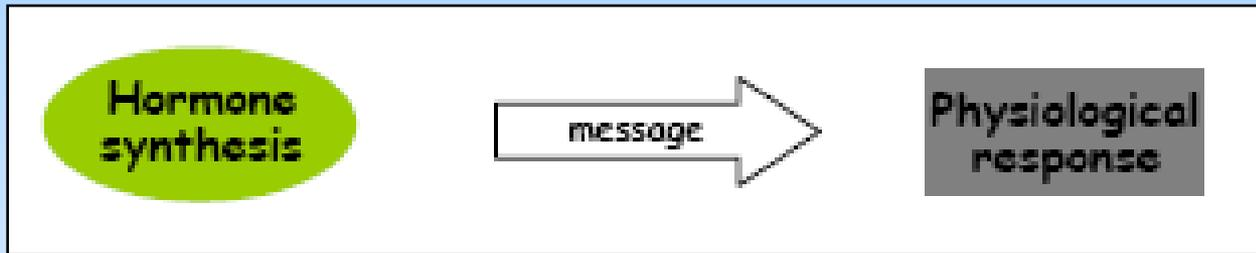

Gli ormoni sono molecole organiche endogene

*Sintetizzate in uno specifico organo o tessuto e trasportate ad un altro (specifico target)*

Svolgono la loro azione a concentrazioni molto basse ( $10^{-6}M$ )

- Gli ormoni vegetali non hanno sempre tutte queste caratteristiche
- Sono chiamati "plant growth regulator" (PGR) o fitormoni

## ORMONE VEGETALE

- Assenza totale di organi specializzati alla sintesi.
- Sede di produzione e sede bersaglio non sempre sono distinte
- Polivalenza di un ormone ed interazioni fra i diversi ormoni

Definizione attuale:

“ un **ormone vegetale** o **fitormone** o **PGR** è un composto organico, sintetizzato dalla pianta capace di influenzare processi quali la crescita, differenziamento e sviluppo, a concentrazioni bassissime, nettamente inferiori a quelle per i quali i nutrienti e vitamine sono in grado di influenzare gli stessi processi”

## Differenze imputabili a piani organizzativi diversi

### ANIMALI

Organismi eterotrofi

Accrescimento limitato

Specializzazioni morfologiche complesse

### VEGETALI

Organismi autotrofi

Accrescimento illimitato

Specializzazione in organi ridotta

Necessità di sistemi elaborati

Necessità di un sistema  
meno elaborato

**Differenza sostanziale  
nel rapporto con l'ambiente**

Maggiore autonomia nei  
confronti dell'ambiente

Stretto rapporto con l'ambiente e  
risposte di tipo adattativo  
(fototropismo, fotoperiodismo)

Hormone synthesis

message

Physiological response

Meccanismi omeostatici per la regolazione  
dei livelli e la vita media di un  
ormone nella cellula

1)

Produzione



2)

Degradazione

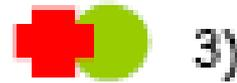

3)

Coniugazione



4)

Compartimentazione



5)

Trasporto

## Effetti dei fitormoni

1. **Stimolo**: rafforzamento di processi già in atto;
2. **Induzione**: innesco di processi non in atto;
3. **Inibizione**: diminuzione dell'entità di un processo o blocco del suo innesco;
4. **Mediazione**: quando il ruolo dell'ormone nel processo non sia ancora del tutto chiarito

La cooperazione fra gli ormoni, può anche determinare effetti di tipo sinergico, additivo o antagonistico

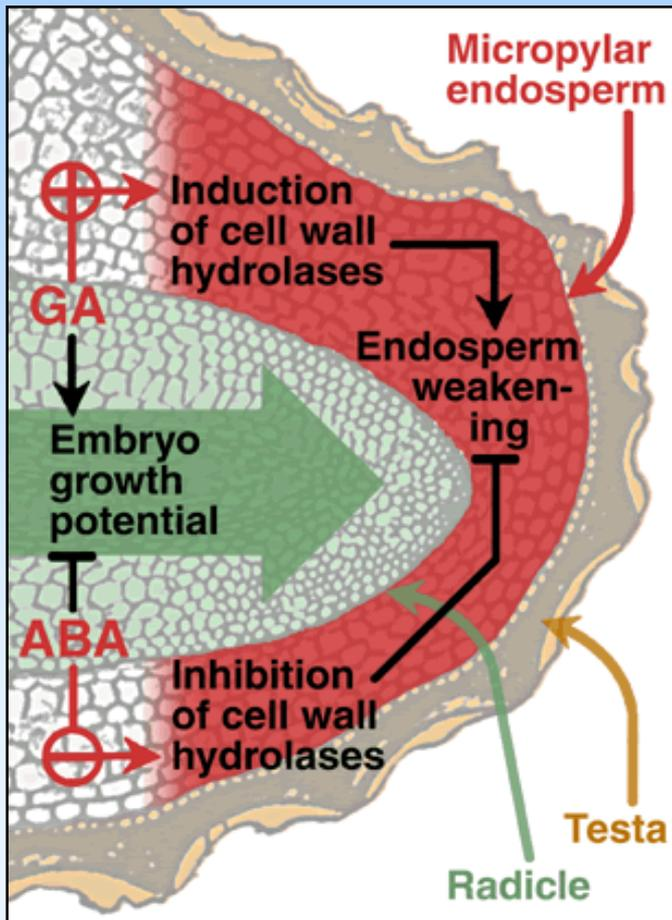

Auxina + citochinina + ABA

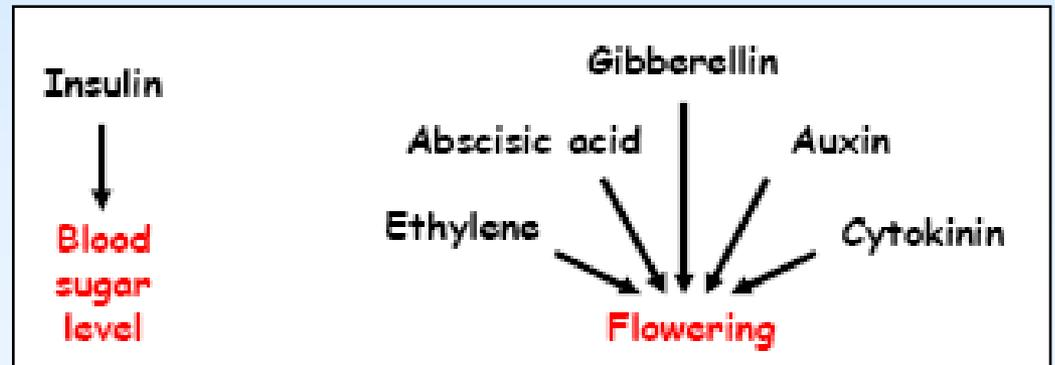

## Criteria per definire il coinvolgimento di un ormone nell'attivazione di un processo fisiologico

- Presenza - la sostanza è presente nell'organismo ed *esiste una correlazione tra le sue concentrazioni e l'attivazione del processo;*
- Excisione - rimuovendo l'organo identificato come sito di sintesi della sostanza il processo in esame non si realizza;
- Sostituzione e specificità - la molecola pura, dopo rimozione dell'organo di sintesi, ripristina il processo fisiologico;
- Isolamento - l'effetto della sostanza pura si realizza non solo *in vivo*, ma anche *in vitro*;
- Generalizzazione - il suo *effetto è generalizzabile* in tutte le situazioni simili;
- Controllo genetico - il processo non si realizza in seguito a *mutazioni*

Per **meccanismo d'azione** di un ormone s'intende ***l'insieme dei processi molecolari*** attraverso i quali le cellule bersaglio percepiscono il segnale chimico costituito dall'ormone stesso e lo traducono in risposte specifiche

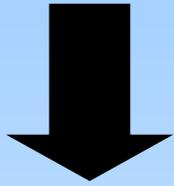

4 eventi

1. **STIMOLO**
2. **RECEZIONE**
3. **TRASDUZIONE ed AMPLIFICAZIONE DEL SEGNALE**
4. **RISPOSTA**

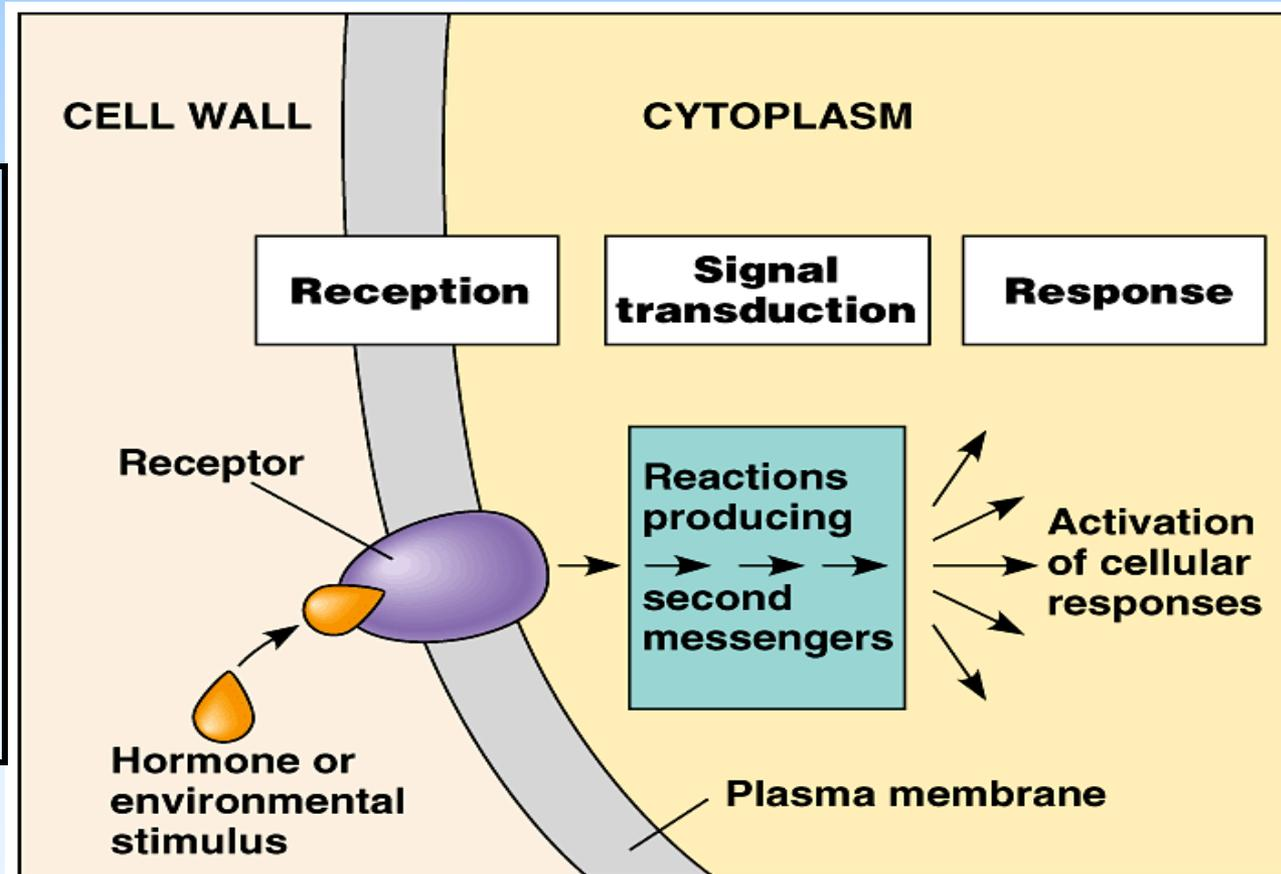

## La sensibilità di una cellula ad un ormone dipende:

- dalla presenza dei recettori specifici e dal loro numero (**ricettività**);
- dall'**affinità** dei recettori per l'ormone;
- dall'efficienza delle attività biochimiche (**capacità di risposta**) che compongono il programma di trasduzione e amplificazione del segnale che conduce all'effetto finale

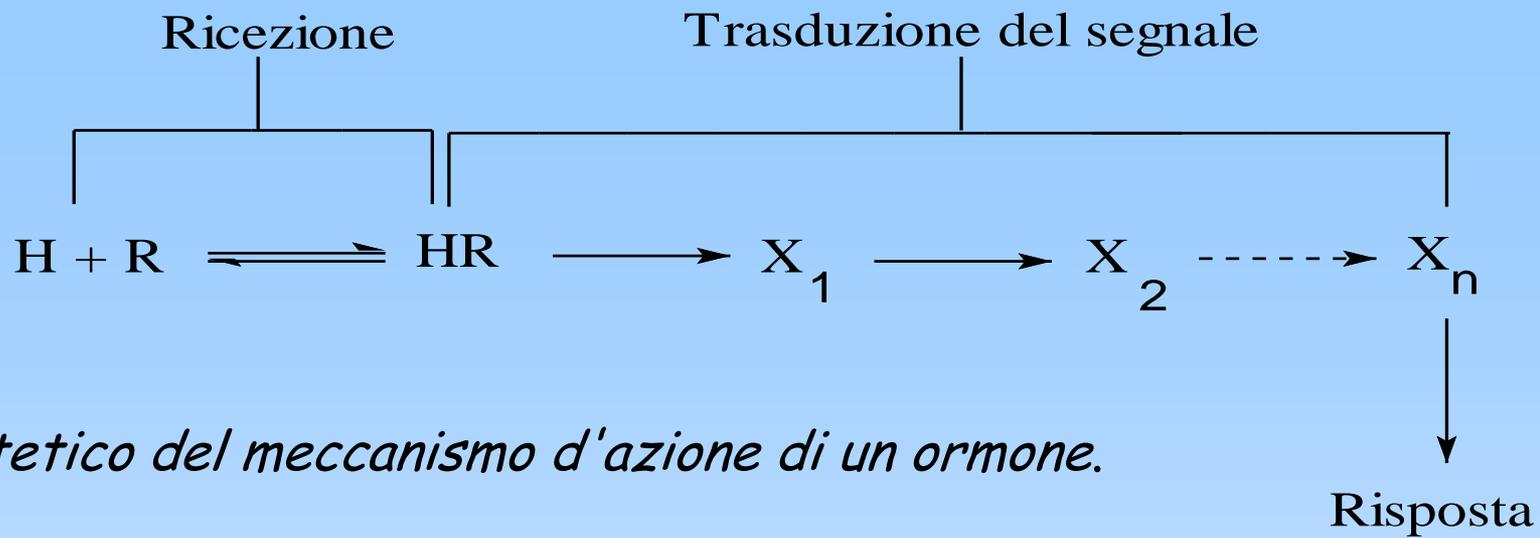

*Modello ipotetico del meccanismo d'azione di un ormone.*

H, ormone;

R, recettore; HR, complesso ormone-recettore;

X, diverse tappe che, con un *meccanismo a cascata*, portano al manifestarsi della risposta.

**Risposta**



- Specie vegetale
- Organo e/o tessuto interessato
- Concentrazione ormone
- Interazione con altri ormoni
- Fattori ambientali

5 classi di  
ormoni

- **Auxine**
- **Gibberelline**
- **Citochinine**
- **Etilene**
- **Acido abscissico**

Classi di  
molecole

Molecole uniche

- Brassinosteroidi
- Acido salicilico
- Acido jasmonico
- Poliammine

• Ruoli importanti nella resistenza ai patogeni e nella difesa dagli erbivori.

• **Funzione ausiliaria ?**

• **Parte integranti di meccanismi degli ormoni propriamente detti ?**

## Auxina - **Ormone della distensione cellulare**

- L'auxina è il primo ormone delle piante ad essere stato scoperto
- Il nome deriva dal greco e significa "crescere"
- E' presente in tutti i tessuti vegetali.
- E' associato alla rapida crescita dei tessuti: *accrescimento per distensione*

**0,1  $\mu\text{M}$  <Concentrazione ottimale< 1  $\mu\text{M}$**

alte concentrazioni possono inibire l'accrescimento (effetto indiretto?).

- E' prodotto nell'apice del germoglio (meristemi), giovani foglie, semi e frutti in via di sviluppo
- *E' richiesta dalle piante per tutta la loro vita.*
- *Non esistono mutanti che non producono auxina*

## Auxina - Scoperta

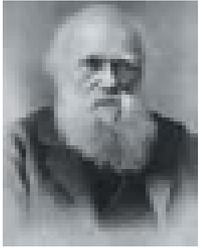

'The power of movement in plants'  
1881

I primi lavori fatti da Charles Darwin e suo figlio sul fototropismo in coleottili di avena eziolati mostravano allungamento del fusto con diversa curvatura e senza sviluppo di foglie

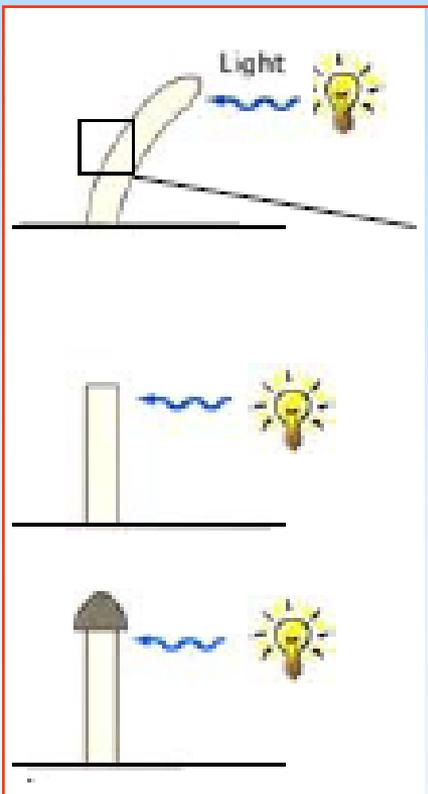
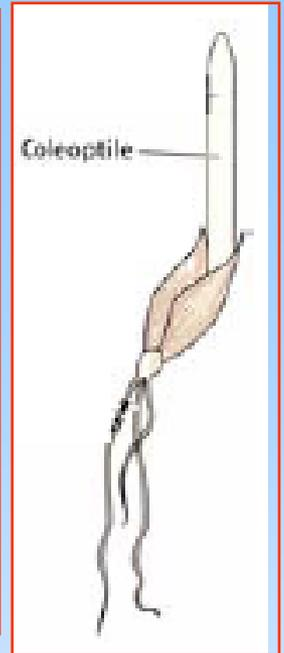

•La curvatura avviene in questa regione poiché le cellule lontane dalla luce allungano più di quelle esposte

•Se l'apice dei coleottili è rimosso o coperto essi non curveranno più

•Qualche "fattore trasmissibile" è prodotto nell'apice ma agisce in basso nel coleottili

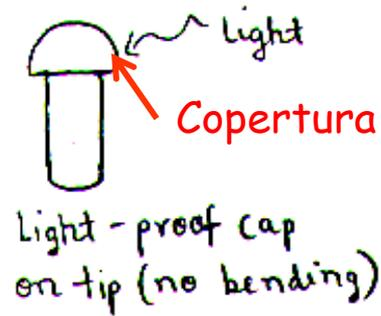
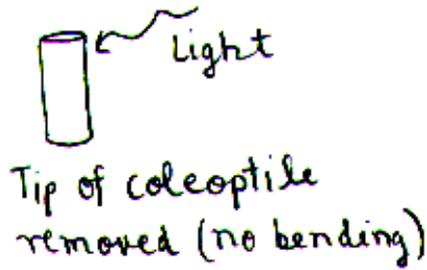
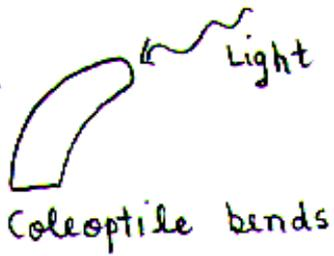

DARWIN  
(1880)

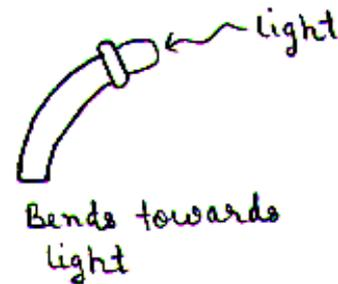

BOYSEN-JENSEN  
(1913)

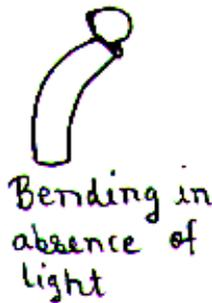

PAAL  
(1919)

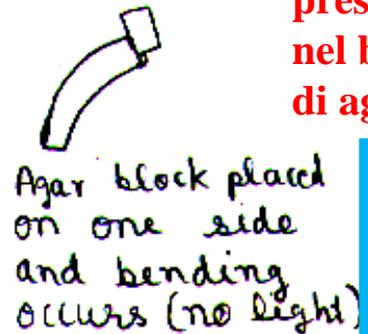
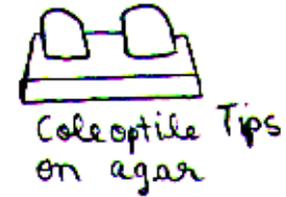

WENT  
(1928)

L'induttore della crescita è una sostanza chimica presente nel blocco di agar

**ACIDO INDOLACETICO (IAA)** La prima auxina isolata nel 1946:  
è riconosciuta come la più abbondante ed importante auxina  
naturale

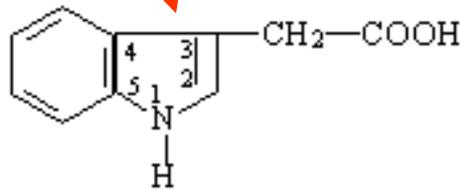

Acido indolacetico  
**IAA**

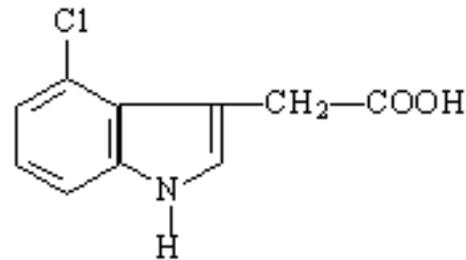

Acido 4-cloroindolacetico  
**4-Cl-IAA**

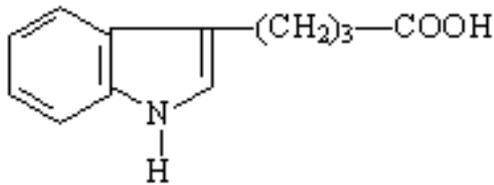

Acido indolbutirrico  
**IBA**

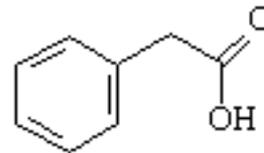

Acido fenilacetico

La struttura  
di base  
consiste  
*catena*  
*laterale acida*  
e di un  
*anello indolico,*  
aromatico  
simile al  
**triptofano** da  
cui deriva

Nei tessuti vegetali le *forme coniugate dell'IAA* non hanno attività biologica.  
Rappresentano *forme di riserva o di trasporto* a lunga distanza, in quanto la  
coniugazione coinvolge il gr. carbossilico e garantisce stabilità chimica

## Auxine sintetiche

Le auxine sintetiche mancano dell'anello indolico tuttavia la presenza di una carica parzialmente positiva ed una carica negativa del carbossile ad una distanza di 0,5 nm, probabilmente le rende simili alle auxine naturali

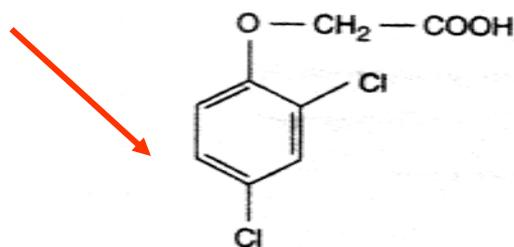

**Acido 2,4-diclorofenossiacetico (2,4-D)**

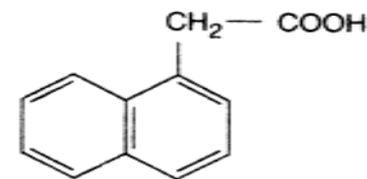

**Acido  $\alpha$ -naftalen acetico ( $\alpha$ -NAA)**

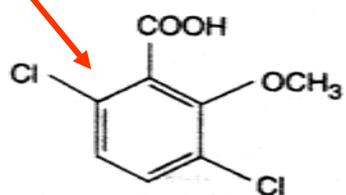

**Acido 2-metossi-3,6-dicloro benzoico (dicamba)**

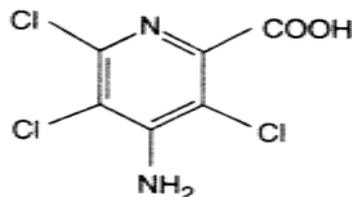

**Acido 4-ammino-3,5,6-tricloropicolinico (tordon o picloram)**

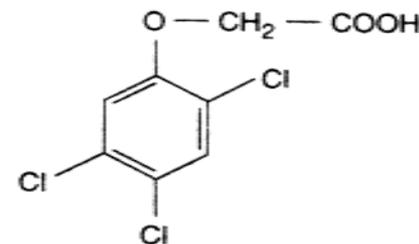

**Acido 2,4,5-tricloofenossiacetico (2,4,5-T)**

La maggior parte di queste auxine sintetiche è usata come stimolatori o come erbicidi (ad elevate concentrazioni) in orticoltura ed in agricoltura :

*Dicamba e 2,4-D non vengono degradate dalla pianta e sono molto stabili*

- Più vie di biosintesi dell'IAA sono presenti nella pianta
- Anche la degradazione enzimatica (ossidazione) dell'IAA può coinvolgere più di una via metabolica
- Per il tipo di attività controllate : crescita e sviluppo della pianta, l'ormone è presente nei tessuti giovani, meristematici e anche nei frutti immaturi.



- Nelle piante superiori i siti primari di sintesi di IAA sono: meristemi apicali dei germogli, giovani foglie, fiori, frutti in via di sviluppo.
- Sebbene l'IAA possa essere prodotto in foglie mature e negli apici radicali, qui le concentrazioni della sua produzione sono di solito più basse

Auxine, citochinine e giberelline sono considerati **ormoni giovanili** per la produzione nelle parti giovani della pianta, etilene e acido abscissico **ormoni della maturità**.

la piccola quantità **dissociata** ( $\text{IAA}^-$ ) viene trasportata all'interno tramite simporto con i protoni

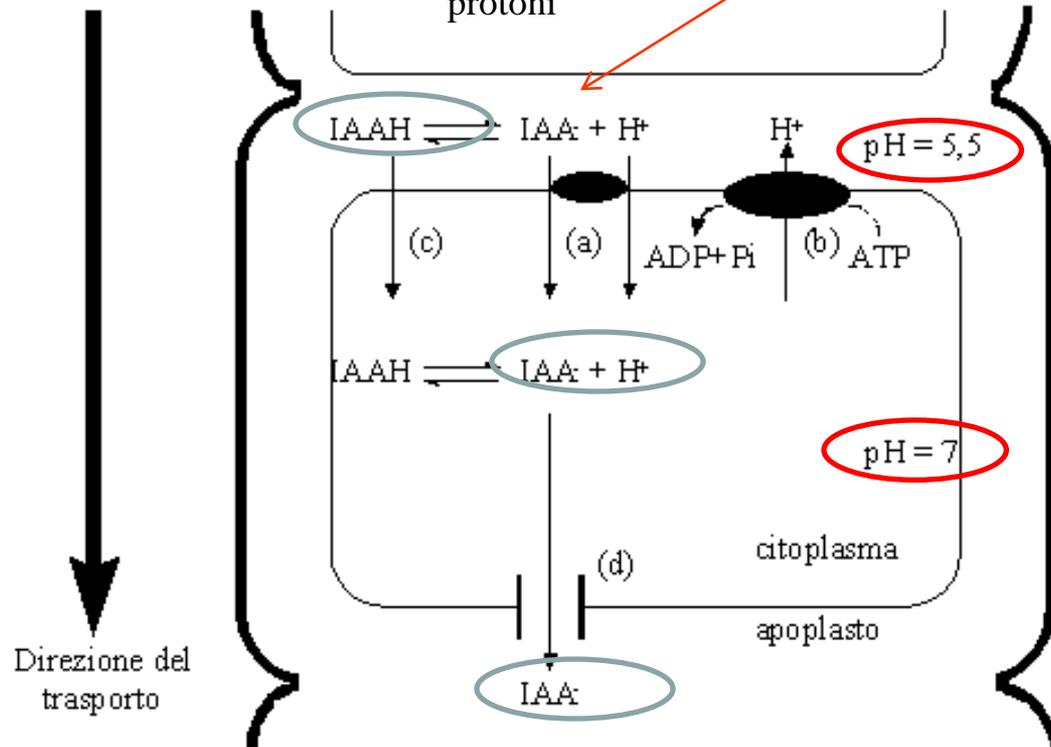

L'efflusso di  $\text{IAA}^-$  ad apoplasto è un fenomeno passivo, favorito dal gradiente elettrochimico e può avvenire tramite un canale

## Il trasporto dell'auxina è polare

*L'auxina è trasportata basipetamente: dalle zone apicali del germoglio verso il resto della pianta.*

La polarità di tale movimento è determinata dalla distribuzione di specifici trasportatori proteici sul plasmalemma delle cellule coinvolte; il meccanismo di trasporto è conosciuto come

**ipotesi chemiosmotica del trasporto polare dell'auxina**

L'auxina, è un acido debole. Al pH apoplastico ( $\text{pH} = 4,5 - 5,5$ ) si trova in forma prevalentemente **indissociata** ( $\text{IAAH}$ ) ed attraversa liberamente la membrana secondo gradiente di concentrazione.

$$pK_a \text{ IAA} = 4,7$$

Nel citoplasma  $\text{pH} 7 \longrightarrow$  forma dissociata  $\text{IAA}^-$  ed efflusso passivo

## Stimola:

### *Distensione cellulare*

Divisione cellulare nei tessuti  
in coltura

Divisione e differenziamento  
dei tessuti vascolari

### **Radicazione delle talee**

Crescita di alcune parti fiorali

Dominanza apicale

## Inibisce o ritarda:

Crescita delle gemme ascellari

Senescenza delle foglie e

Maturazione dei frutti

## Induce:

Allegagione e crescita dei frutti

*Abscissione di foglie e frutti*

*(per induzione della sintesi di  
etilene)*

## Media:

*Le auxine sono in grado di  
mediare gli effetti della luce e  
della gravità sull'accrescimento*

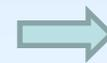

I tropismi :gravitropismi,  
fototropismi.



## Sviluppo del frutto

L'auxina stimola la formazioni di  
frutti senza semi ( partenocarpici)

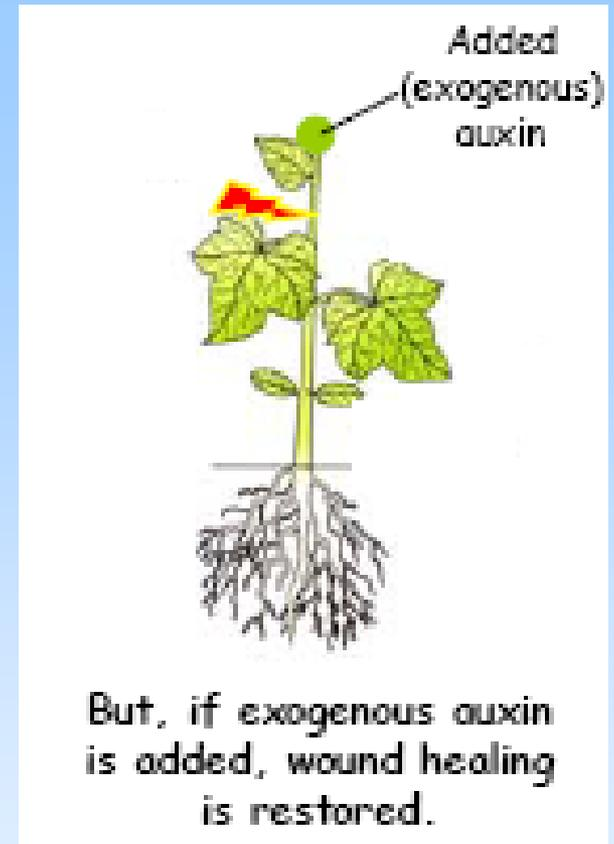

**Riparazione di ferita:**  
differenziamento di  
nuovo tessuto vascolare

## Dominanza apicale



Nella maggior parte delle piante superiori

**dominanza apicale**= la gemma apicale in accrescimento inibisce in diversa misura l'accrescimento delle gemme laterali (ascellari)

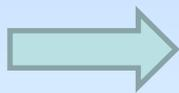

La rimozione del germoglio apicale (decapitazione) causa la crescita di una o più gemme laterali.

Cinquant'anni fa si scoprì che l'IAA poteva essere utilizzato come sostituto della gemma apicale per mantenere l'inibizione sulle gemme laterali.

Possibili teorie



effetto indiretto dell'auxina:



privazione di elementi nutritivi,  
presenza dell'ormone vegetale citochinina  
o di inibitori non identificati.

Le concentrazioni di auxina sono alte nelle giovani foglie, diminuiscono progressivamente nelle foglie mature e sono relativamente basse nelle foglie senescenti.

L'IAA è in grado di ritardare i primi stadi di **abscissione fogliare** e di promuovere quelli successivi, inducendo probabilmente la sintesi di etilene, il quale promuove l'abscissione fogliare

*•Gli effetti contrastanti delle auxine sul fenomeno di abscissione indotti in due momenti diversi dello sviluppo indicano che:*

*nelle piante, una stessa molecola ormonale ha effetti diversi in momenti diversi dello sviluppo di un organo.*

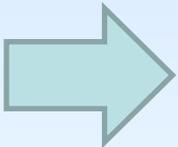

# Aumento dell'estensibilità della parete cellulare nei coleoptili e nei giovani fusti in via di sviluppo

Nel 1970 : *teoria dell'accrescimento acido*  
*per la distensione cellulare stimolata dall'auxina*

l' auxina attiva estrusione di protoni nella parete cellulare e la **diminuzione del pH**  **attivazione enzimi idrolitici** della parete cellulare, aumentandone così l'estensibilità.

 *gli ioni idrogeno come composti intermedi fra l'auxina e il rilassamento della parete cellulare.*

Oltre l'acidificazione della parete cellulare l'auxina agisce sulla membrana plasmatica o all'interno della cellula e induce distensione tramite:

-  assorbimento o produzione di soluti osmotici,
- conduttività idraulica della membrana cellulare.

Le auxine sono state utilizzate per più di 50 anni per applicazioni commerciali:

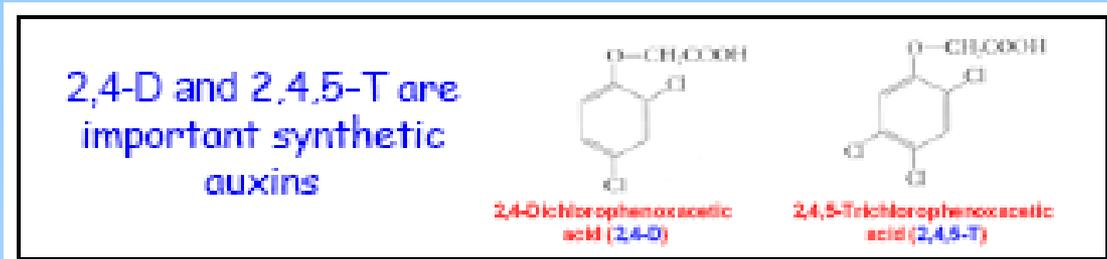

Sviluppo del frutto

Erbicidi

Radicazione  
Talea  
micropropagazione



Vietnam 1964-1975

Questo effetto è utilizzato in agricoltura per la propagazione di piante per talea. **L'IBA** è il principio attivo più utilizzato.

Altri usi agronomici ricorrenti si basano sulla

capacità di indurre allegagione e maturazione dei frutti.

L'*allegagione* è la fase iniziale dello sviluppo dei frutti successiva alla fioritura.

- Il *rapporto fra numero di frutti che si sviluppano da fiori fecondati e numero di fiori totali presenti sulla pianta*

è considerato un buon indice di efficienza del duplice processo di

impollinazione - fecondazione

Le auxine sintetiche (2,4,5-T, NAA e 2,4-D) ) sono ampiamente utilizzate per prevenire la cascola precoce di frutti in via di sviluppo o nelle ultime fasi della maturazione:

nel **melo e nel pero** sia come **agenti diradanti** sia come **agenti anticasca**la.

## Gibberelline - Ormoni dell'allungamento del fusto

- Sono acidi diterpenoidi, (C<sub>20</sub>), 4 unità isopreniche a struttura tetraciclica, diversamente sostituita e derivano dall'acido mevalonico
- Il maggior effetto è sull'allungamento del fusto : il fusto di una pianta alta contiene più gibberelline biologicamente attive del fusto di una pianta nana
- Pochi effetti sulle radici
- Grande famiglia di molecole simili (>125), ma non tutte sono presenti nelle piante superiori e non tutte sono biologicamente attive
- Sintetizzate in semi, frutti e giovani foglie



Effetto sulla crescita dello stelo florale del cavolo

## ISOPRENE ( $C_5H_8$ )

è un liquido incolore volatile  
precursore di importanti composti  
biochimici quali i terpeni, coenzima  
Q, il fitolo, il tocoferolo,

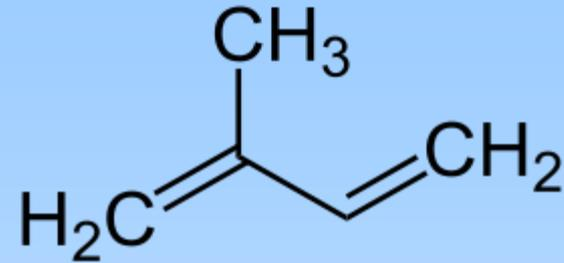

I **terpeni** sono **biomolecole** costituite da multipli dell'isoprene (**isoprenoidi**), legati secondo un sistema testa coda, e possono essere lineari, ciclici o entrambi.

Quando i terpeni sono modificati con formazione di gruppi funzionali contenenti atomi diversi dal carbonio: gruppi idrossilici, carbonilici o contenenti azoto, vengono chiamati **terpenoidi**.

*A volte confusione fra i 2 termini*

*In base al numero di unità isopreniche contenute ( $C_5H_8$ ), si ha la seguente classificazione:*

Classificazione	Unità isopreniche	Atomi di carbonio
<u>emiterpeni</u>	1	5
<u>monoterpeni</u>	2	10
<u>sesquiterpeni</u>	3	15
<b><u>diterpeni</u></b>	<b>4</b>	<b>20</b>
<u>sesterpeni</u>	5	25
<u>triterpeni</u>	6	30
<u>politerpeni</u>	>6	>30

## Gibberelline - Scoperta



In Giappone, una malattia del riso "della pianta sciocca" o malattia "bakanae" faceva crescere in altezza le piante ma ne impediva la produzione di semi

I patologi scoprirono che l'altezza delle piante era dovuta alla secrezione chimica di un fungo *Gibberella fujikuroi*

Delle 125 **GIBBERELLINE** note:

- 12 presenti solo nel fungo (*G. fujikuroi*)
- 100 presenti solo nelle piante,
- 13 ubiquitarie



## Gibberelline - Struttura

Sono state identificate nelle piante nel 1950 in Inghilterra

• **NOMENCLATURA:**  $GA_x$ , il numero a pedice indica l'ordine cronologico di identificazione

**$GA_3$  è stata la prima giberellina attiva  
messa in commercio**

Classificazione in base al *numero degli atomi di carbonio*:

- 20 ( $GA-20$ )
- per trasformazione metabolica, 19 ( $GA-19$ )

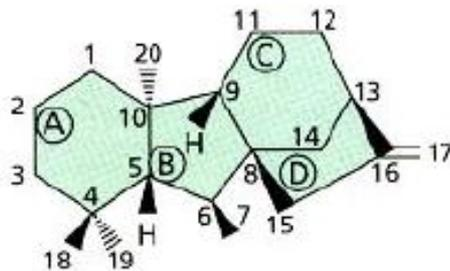

scheletro *ent*-gibberellanico

4 unità isopreniche a struttura tetraciclica

# BIOSINTESI

I terpeni sono costituiti da unità isopreniche , C<sub>5</sub>, legate secondo un sistema testa coda.

L'acido mevalonico è considerato il composto di partenza per la biosintesi dei terpenoidi ed è sintetizzato *a partire dall'acetil CoA*

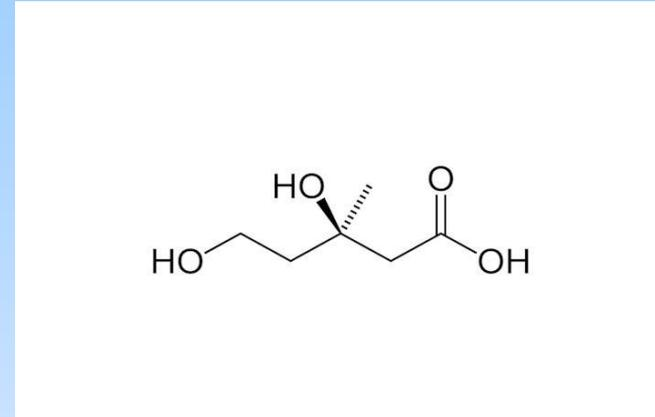

L'acido mevalonico viene fosforilato dall'ATP e quindi decarbossilato per formare **isopentenil pirofosfato** il primo composto isoprenico della via metabolica.

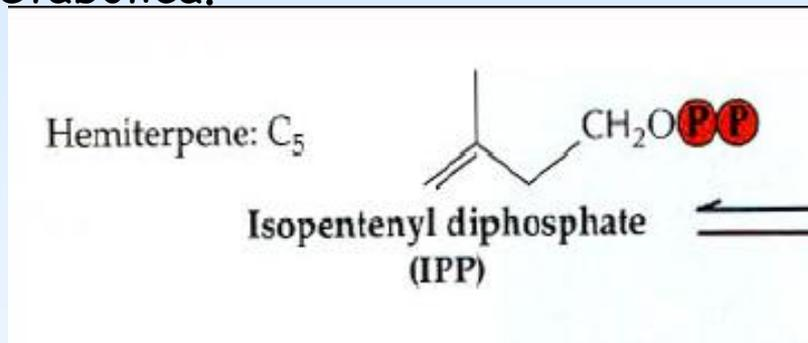

Queste unità isopreniche vengono quindi sommate in successione e quindi ciclizzate

La maggior parte delle gibberelline sono dei precursori di quelle biologicamente attive

Nella maggior parte delle piante l'unica gibberellina attiva è la **GA<sub>1</sub>**

Altre GAs attive:

**GA<sub>3</sub>**  
**GA<sub>4</sub> e GA<sub>7</sub>**  
**GA<sub>9</sub>**

## REGOLAZIONE DELLA SINTESI DELLE GIBBERELLINE

### CONTROLLO FEEDBACK

Alte concentrazioni di GAs inibiscono la produzione di ulteriori molecole di GAs

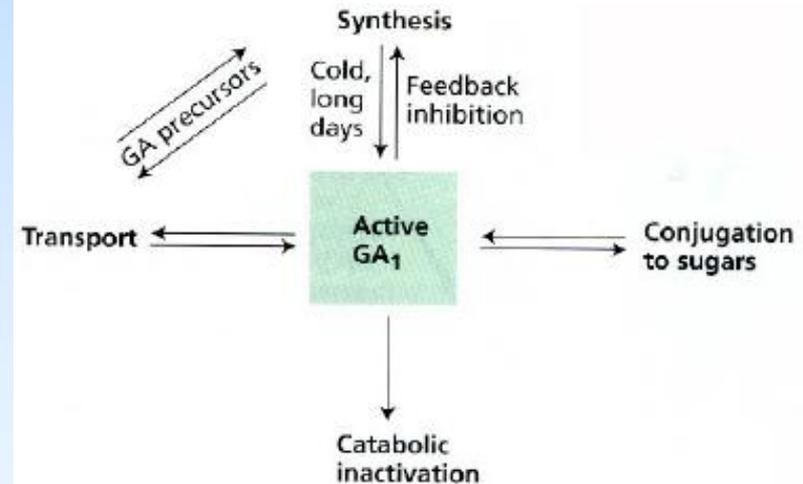
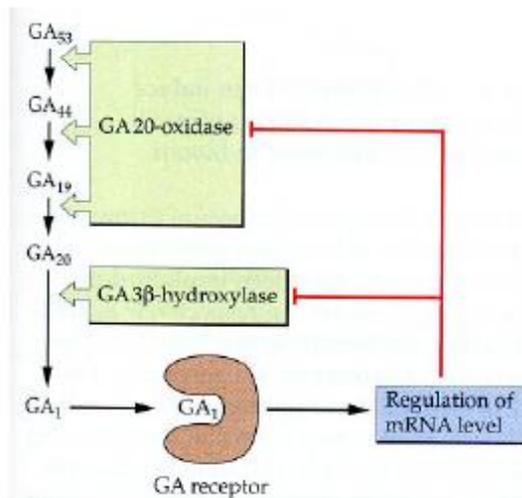

## Stimolano:

Distensione e divisione cellulare  
nei fusti causandone  
l'iperallungamento

*si può anche riscontrare :  
diminuzione dello spessore del fusto,  
dell'ampiezza fogliare e una  
colorazione verde chiaro  
delle foglie.*

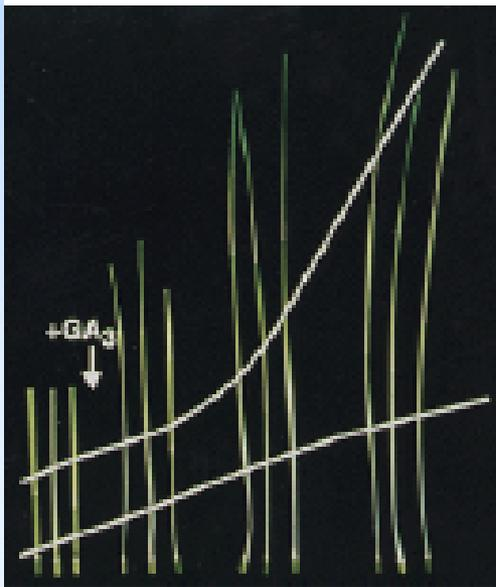

Allungamento del  
fusto in piantine  
di riso

## Inducono:

- Germinazione dei semi dormienti (inibizione sintesi ABA)
- Sintesi di enzimi idrolitici ( $\alpha$ -amilasi) nei semi dei cereali
- Allegagione e crescita dei frutti

## Mediano:

### Risposte fotoperiodiche

Il fotoperiodo regola  
il metabolismo delle gibberelline  
ed aumenta la loro concentrazione

Qual è la differenza tra  
auxina e gibberellina?

### Auxina

Richiesta *sempre anche per*  
minime regolazioni nella crescita  
ed allungamento cellulare

### Gibberellina

Richiesta *in certi momenti* per  
indurre maggiori variazioni di  
sviluppo



**effetto GA1 su mais nano**

## PROMOZIONE CRESCITA DEL FUSTO

allungamento internodo superiore riso

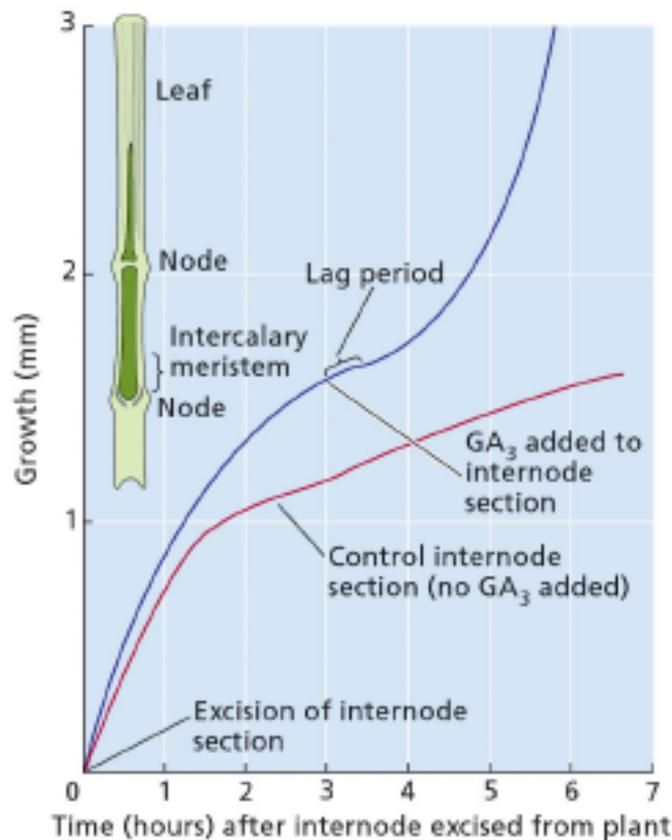

**aumento estensibilità parete cellulare**

**No acidificazione apoplasto (auxina)**

**Lag time da 40 min a 3 ore**

**Effetti additivi**

## STIMOLO DIVISIONE CELLULARE

(A)

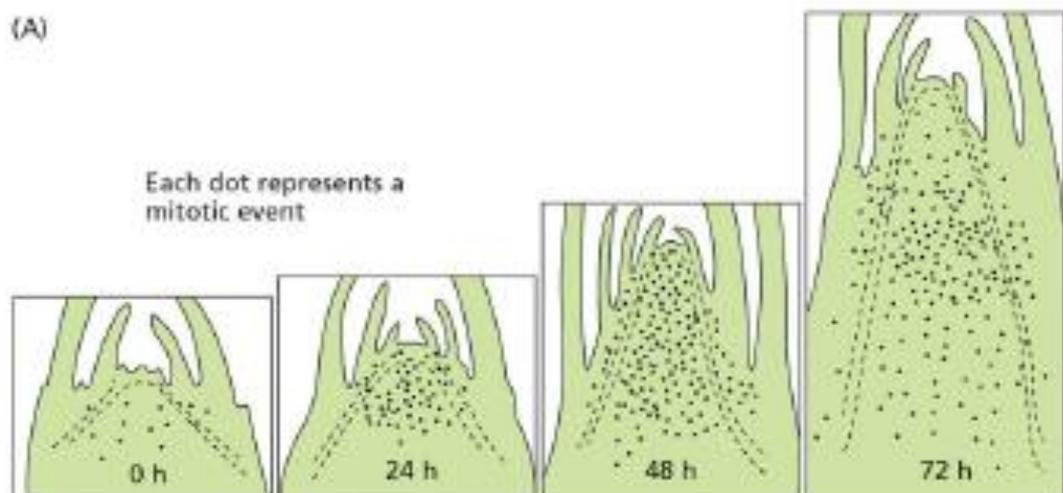

Distribution of cell division following application of GA

PLANT PHYSIOLOGY, Third Edition, Figure 38.19 (Part 1), © 1980 Sinauer Associates, Inc.

(B)

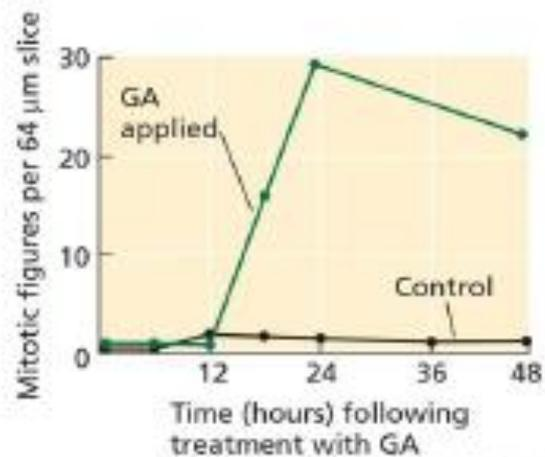

PLANT PHYSIOLOGY, Third Edition, Figure 38.19 (Part 2), © 1980 Sinauer Associates, Inc.

**Incremento mitosi nelle regioni apicali delle piante a rosetta**

## Induzione della germinazione dei semi

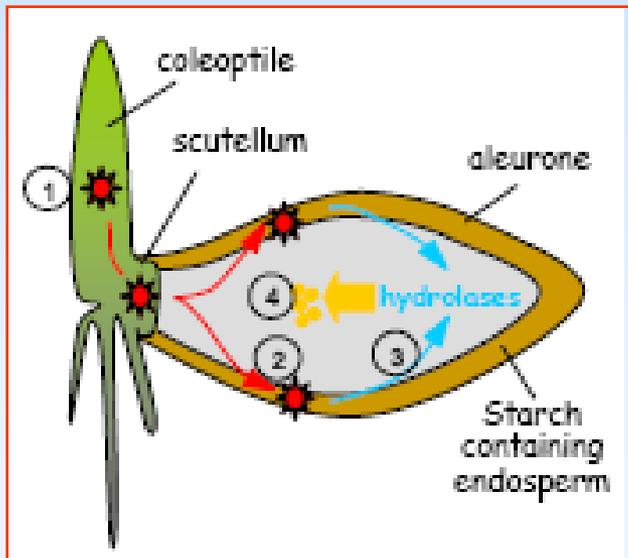

- $GA_3$  è prodotta nel coleottilo e nello scutello
- Quando raggiunge lo strato di aleurone induce la secrezione di enzimi idrolitici
- Questi rompono i legami delle molecole di amido, nell'endosperma rendendoli disponibili come nutrienti per la germinazione

- Le GAs di più largo interesse commerciale ed utilizzo in agricoltura sono la **GA3** ed, in minor misura, **GA4** e **GA7** in miscela, tutte prodotte industrialmente dalla fermentazione della *G. fujikuroi*.
- L'utilizzo di GAs è limitato alle colture di alcuni **alberi da frutto, alla canna da zucchero ed alla produzione di malto dall'orzo.**



Sono utilizzate per promuovere l'allungamento del fusto nella canna da zucchero.

Più fusto = più spazio per lo zucchero

nella ***produzione di malto dall'orzo***: applicazioni dell'ormone ai germinelli di orzo aumentano i livelli di enzimi idrolitici ( $\alpha$ -amilasi).

*produzione di amminoacidi e zuccheri che formano l'estratto di malto*

## Produzione di frutti :

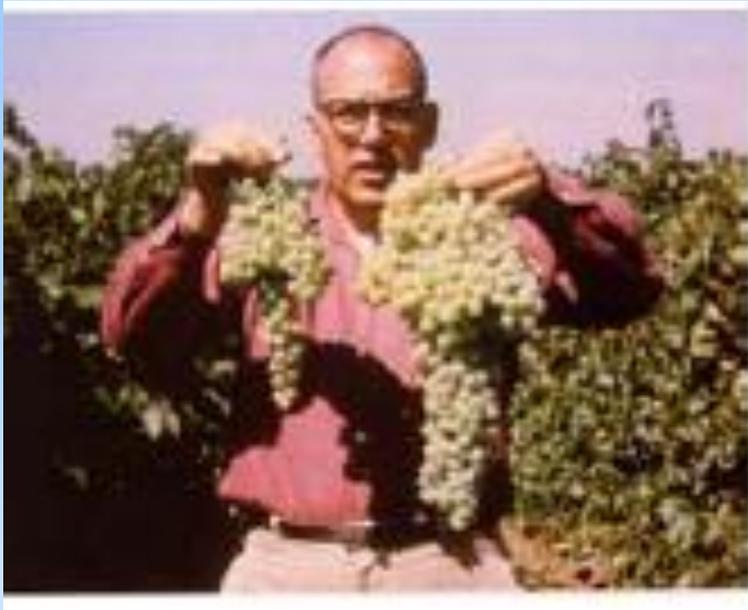

Gibberelline sprays sono utilizzate per stimolare la crescita del fusto nell'uva.:

- riduce l'ammasso e permette ad ogni grappolo di crescere più grosso;

Applicazioni con *GAs* al momento della piena fioritura della vite garantiscono un allungamento dei rachidi producendo grappoli con bacche ben separate tra di loro (grappoli spargoli).

- In molte specie arboree, quali melo e pero, le *GAs* in combinazione con le auxine sono in grado di stimolare l'allegagione

## APPLICAZIONI ECONOMICHE

- Le GAs ritardano i fenomeni di senescenza in alcuni frutti.
  - Applicate sui frutti degli agrumi possono rimanere sull'albero più a lungo in modo da estendere il periodo commerciale.
  - nel *limone*, applicazioni con l'ormone evitano danni da senescenza sulla scorza del frutto.
- Un ulteriore utilizzo produttivo delle GAs si ha nelle pratiche classiche di *breeding* che riguardano *piante forestali*, nelle quali il periodo giovanile può durare anche 20 o 30 anni:
  - Miscele di auxina e GAs accorciano tale periodo inducendo lo sviluppo precoce di organi riproduttivi ed abbreviando quindi i tempi dei programmi di breeding.

## Acido Abscissico - **Maturazione dei semi** **e ormone anti-stress**

- Trovato in tutte le piante, anche non vascolari (muschi). I funghi lo producono come metabolita secondario.
- Individuato in tutti i tessuti, è sintetizzato nelle cellule con cloroplasti o amiloplasti dove si accumula
- **Sesquiterpene C15 acido pKa=4,8**
- Esistono due isomeri cis e trans (asimmetria del C2)
- Asimmetria del C1 determina isomeria ottica gli enantiomeri R (-) e S (+)
  - **In natura tutto l'ABA è nella forma cis e la forma naturale è (+)**
- ABA commercialmente disponibile è una miscela di entrambe le forme

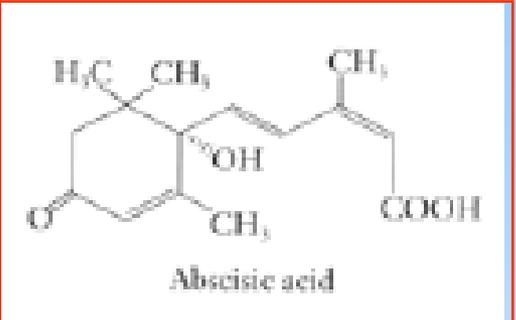

Isomero cis destrorigiro

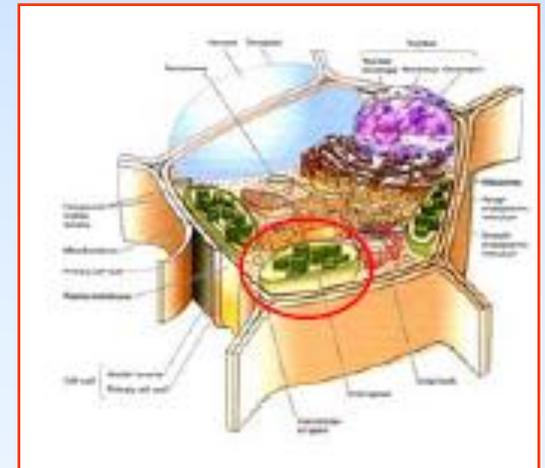

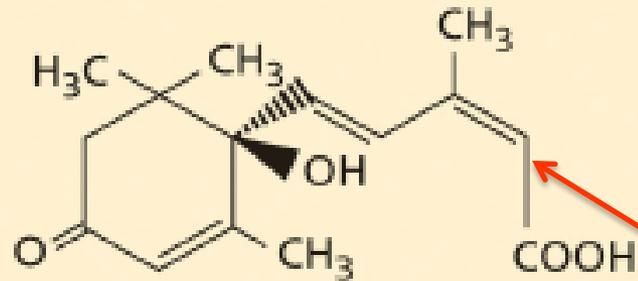

**(R)-cis-ABA**

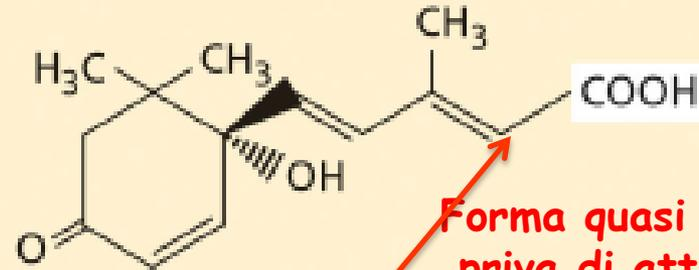

**(S)-2-trans-ABA**

**Forma quasi totalmente  
priva di attività biologica**

L'orientamento del COOH rispetto al C2 determina gli isomeri cis e trans

L'isomeria ottica è dovuta al C asimmetrico in posizione 1

1. Il gruppo carbossilico,
2. Il gr. chetonico in C4'
3. il = legame sul cicloesano

**sono richieste strutturali essenziali per  
l'attività biologica**

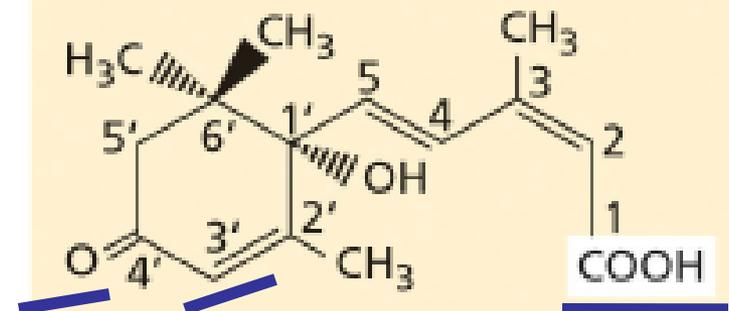

**(S)-cis-ABA**

Acido  
mevalonico

Via  
diretta

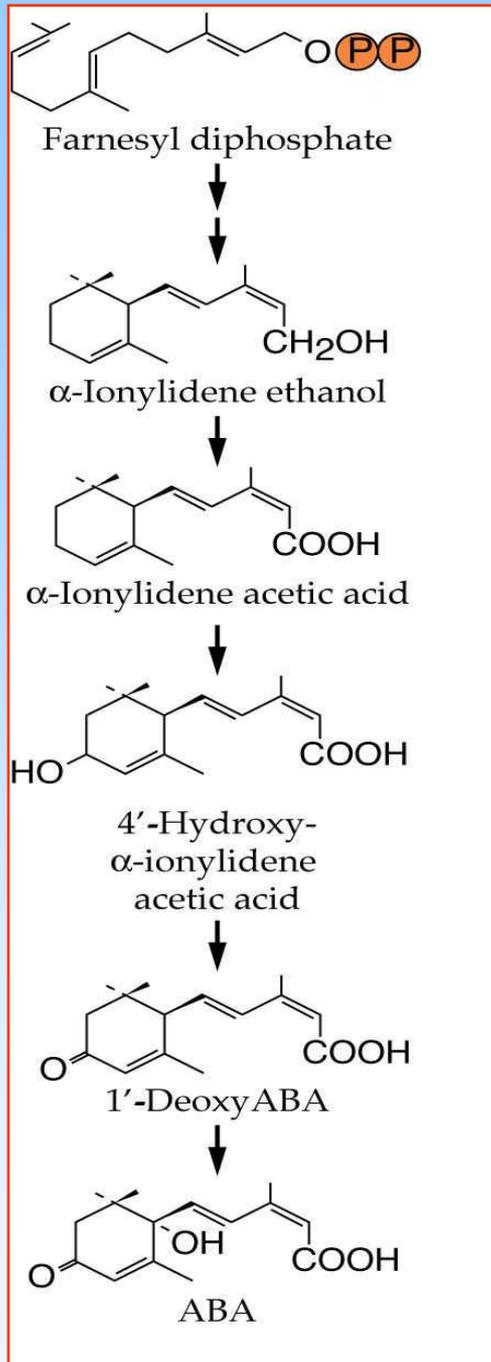

L'ABA è  
sintetizzato dai  
carotenoidi (C40)

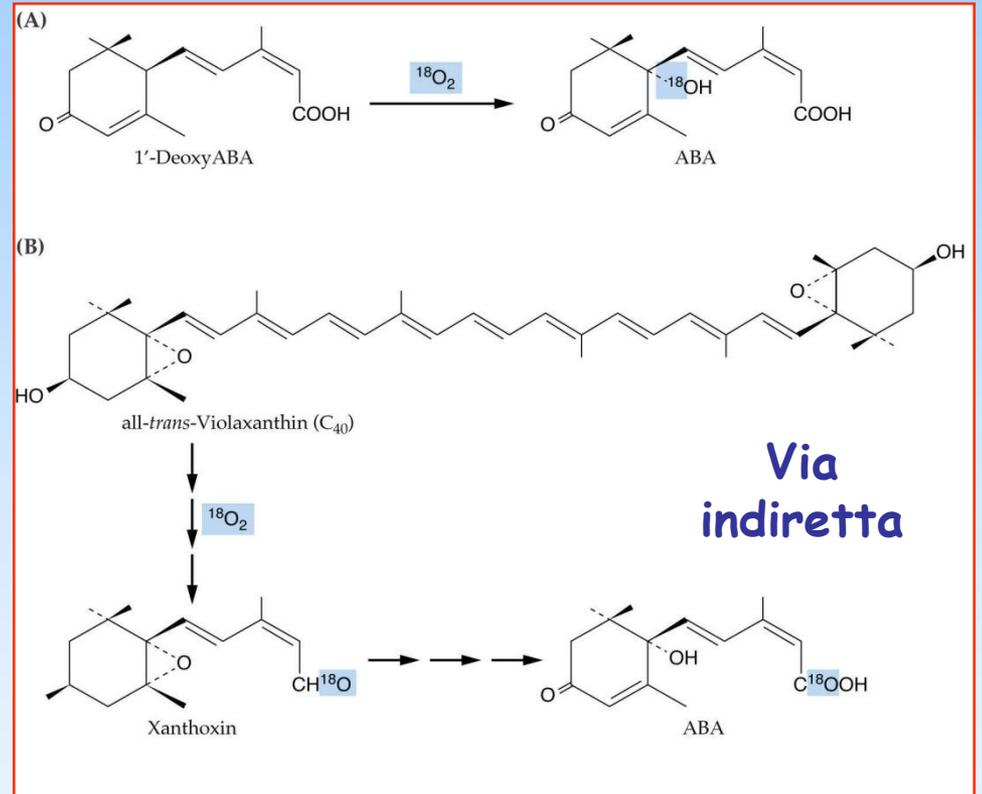

Via  
indiretta

Sesquiterpene a  
15 atomi C

Le concentrazioni di ABA variano con l'accrescimento e sono il risultato della regolazione della sua biosintesi e degradazione

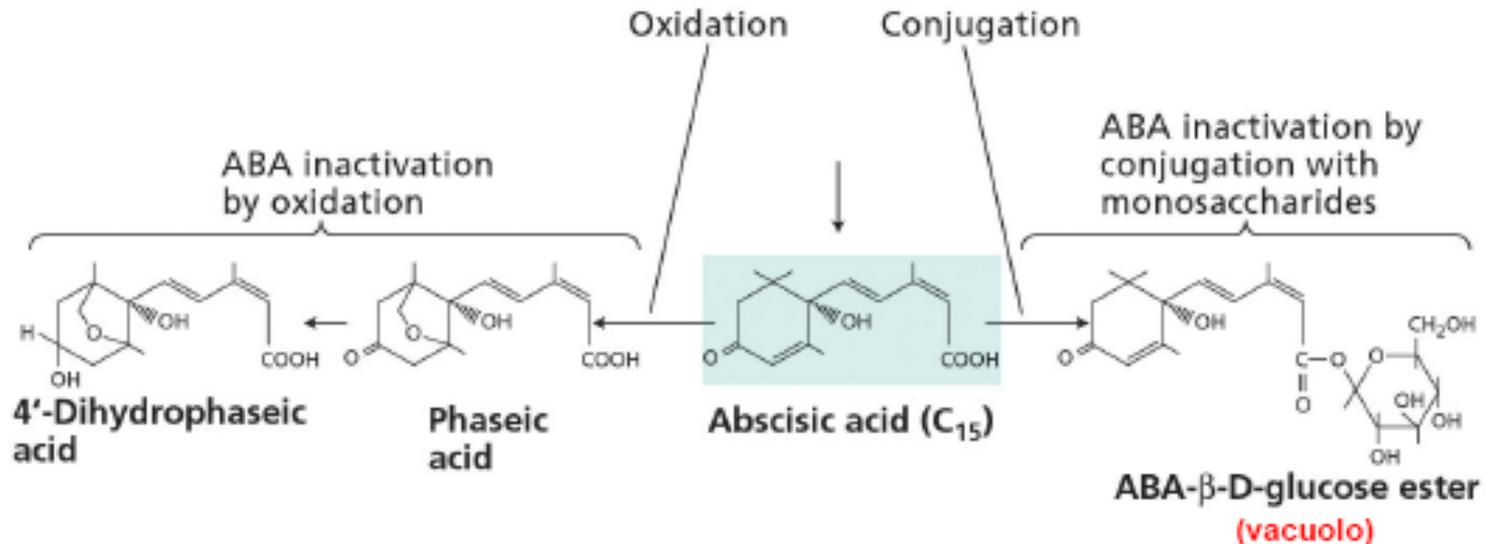

PLANT PHYSIOLOGY, Third Edition, Figure 23.2 (Part 3) © 2002 Sinauer Associates, Inc.

**Inattivazione è controllata:**

• Ossidazione con  $O_2$   $\longrightarrow$  acido faseico e diidrofaseico

• Coniugazione con glucosio al gr. -COOH  $\longrightarrow$  estere glucosidico

inattivazione tipica anche di IAA, giberelline e citochinine

## trasporto ABA

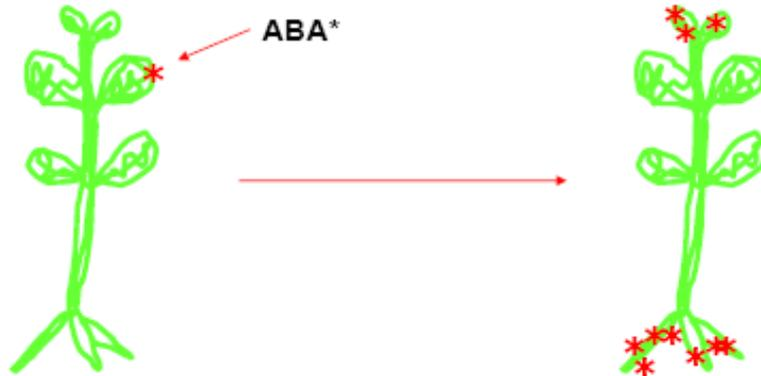

L'ABA è trasportato velocemente via xilema e floema ma è più abbondante nel **succo floematico** non vi è polarità (auxine) movimento simile alle gibberelline

- La distribuzione dell'ABA è sottoposta a compartimentazione, è un acido debole con  $pK_a = 4,7$  e la sua dissociazione dipende dal pH di ogni scomparto cellulare.

*La forma indissociata dell'ABA penetra liberamente attraverso la membrana, ma non è in grado di farlo l'anione dissociato.*

Come dimostrò Cowan nel 1982, la distribuzione dell'ABA fra diversi scomparti dipende dal loro valore di pH:

***più è alcalino uno scomparto e più verrà accumulato ABA***

## Stimola:

Crescita delle radici  
a bassi valori di  $\psi$

## Inibisce:

Crescita del germoglio  
a bassi valori di  $\psi$   
Sintesi della  $\alpha$ -amilasi indotta da  
gibberellina nei semi di cereali

## Media:

**Risposte a stress  
(ambientali e non)**

- Salinità
- Carezza idrica
- Freddo
- Ferita

## Induce:

- Chiusura degli stomi
- Sintesi di proteine coinvolte in risposte a stress ambientali
- Sviluppo embrione ed endosperma
  
- Dormienza dei semi  

- Regolazione del disseccamento dell'embrione
- Promozione dell'accumulo di proteina di riserva
- Regolazione del tempo di germinazione

## Controlla la dormienza del **seme**

Il contenuto di ABA in semi dormienti è elevato

Il mutante ABA- non può perfettamente regolare il tempo di germinazione (troppo tardi o troppo presto)

## Controlla la dormienza delle **gemme**

Come per i semi il tempo per lo sviluppo delle gemme è molto importante.

*ABA regola la dormienza delle gemme il suo nome originario era "**dormina**"*

Il grado di dormienza non è correlato alla sola concentrazione di ABA.

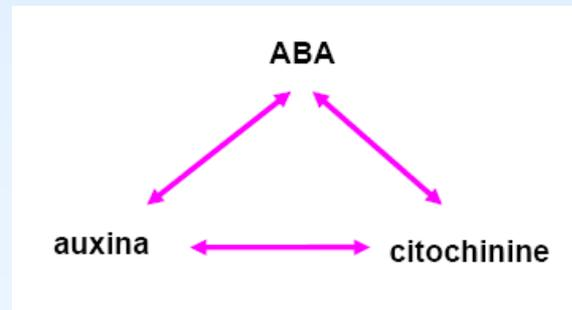

## ABA controlla lo stress idrico nelle piante

In foglie sotto stress gioca un ruolo importante nella riduzione della perdita dell'acqua dovuta alla traspirazione in condizioni di stress idrico.

La perdita di  $H_2O$  per evaporazione dalle foglie è controllata attraverso apertura e chiusura degli stomi.

In condizioni di stress, l'ABA si accumula, gli stomi si chiudono.

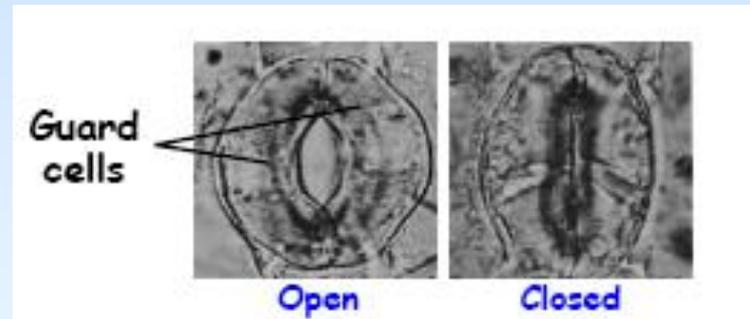
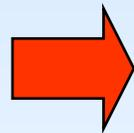
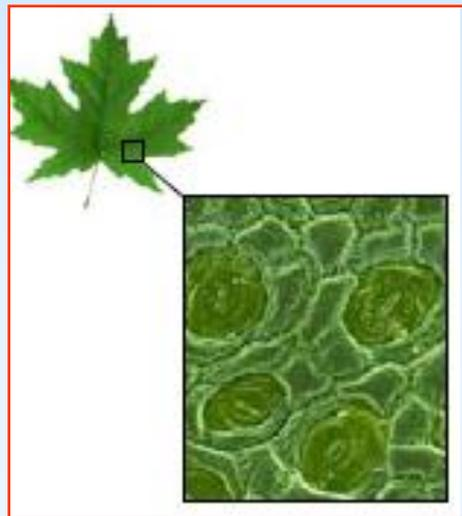

# **l'ABA chiude gli stomi in risposta allo stress idrico**

In condizioni di stress l'ABA nello xilema passa da una concentrazione di 1-15 nM a una di 3.0 μM

E' un segnale che viene "inviato" dalle radici

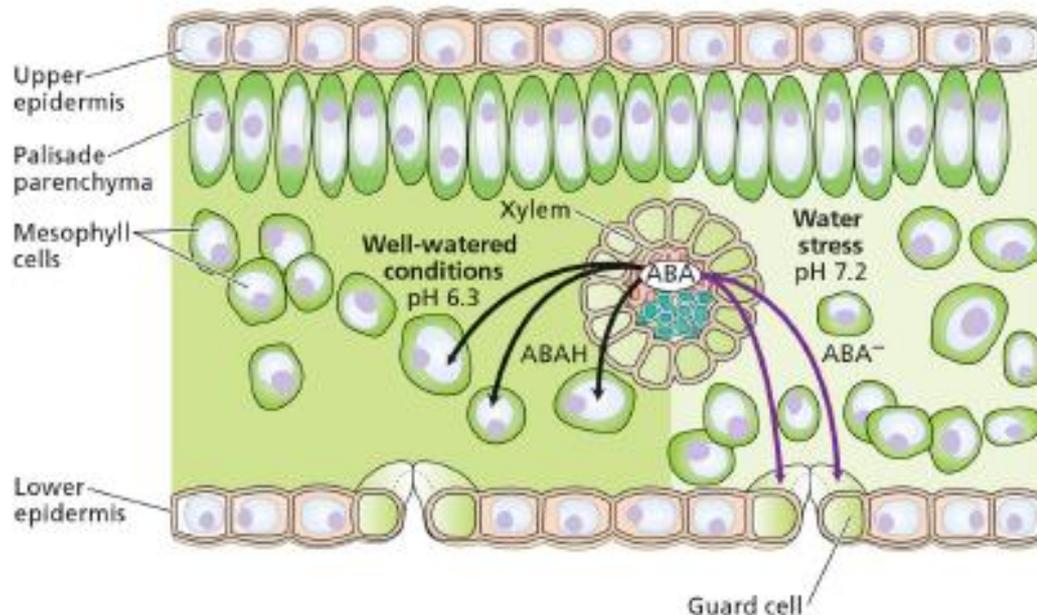

PLANT PHYSIOLOGY, Third Edition, Figure 25-4 © 2002 Sinauer Associates, Inc.



pKa = 4.7

La chiusura degli stomi è una risposta rapida che può essere osservata in pochi minuti

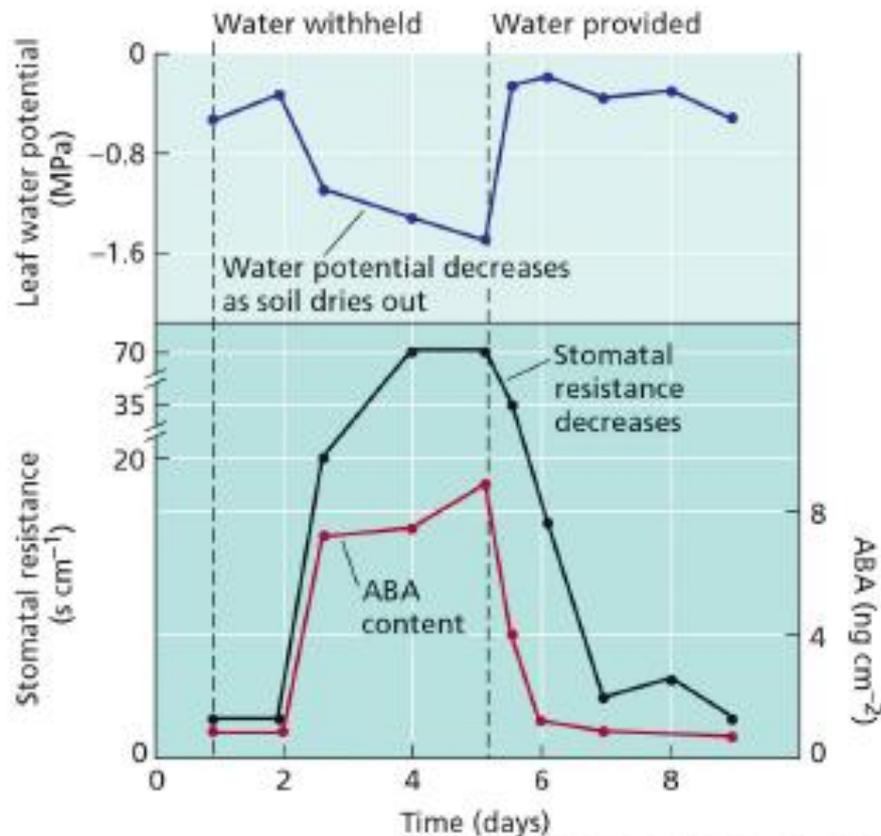

PLANT PHYSIOLOGY, Third Edition, Figure 23.5 © 2002 Sinauer Associates, Inc.

. Le cellule di guardia risultano avere dei recettori per l'ABA situati sulla superficie esterna delle loro membrane plasmatiche e l'ABA può causare la chiusura degli stomi.

## Citochinine - **Divisione cellulare**

**Cytokinins**  
cell Kinesis (division)

***Ruolo primario è la divisione cellulare***

Influenzano numerosi processi fisiologici

Agiscono spesso insieme alle auxine

*Sintetizzate principalmente nelle radici e trasportate attraverso lo xilema*

Scoperta: ricerca di sostanze capaci di iniziare e mantenere la proliferazione di tessuti coltivati di midollo di tabacco

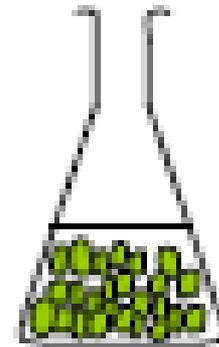

La prima Citochinina fu isolata dallo sperma di aringa nel 1955 da Miller :

Un composto attivo ottenuto per parziale degradazione del DNA mediante calore.

fu definita **Kinetina** data la sua capacità di promuovere la citochinesi= divisione cellulare

Tale sostanza stimolava la proliferazione in coltura dei tessuti parenchimatici di midollo di tabacco

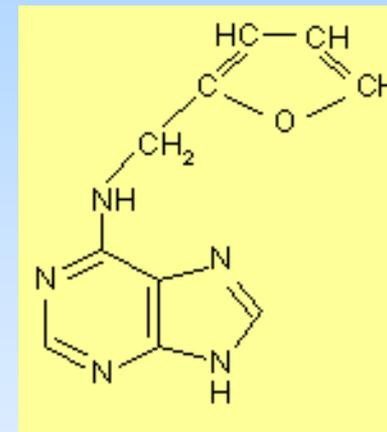
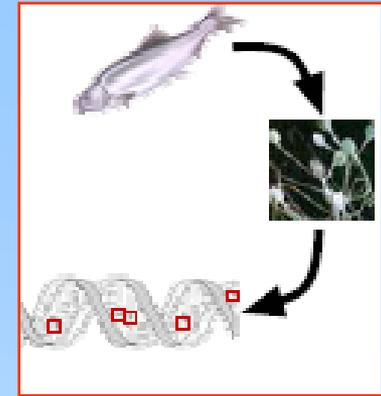

Kinetina

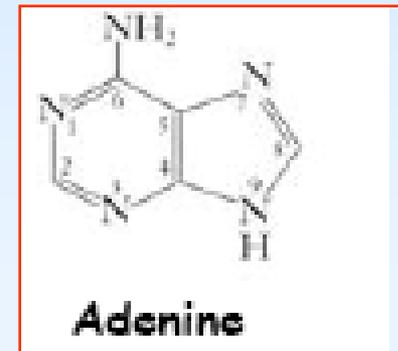



Maize (sweetcorn)  
*Zea mays*

La prima Citochinina naturale fu isolata dal mais nel 1961 da Miller. In seguito (1973) venne chiamata **Zeatina**

Zeatina

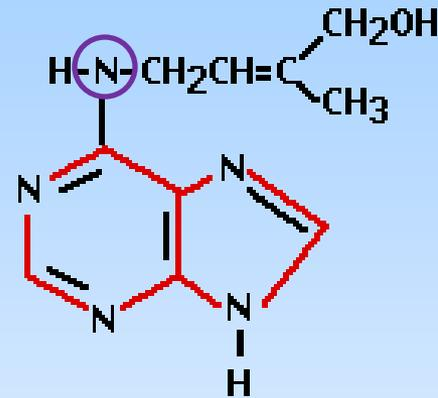

Zeatina e kinetina sono strutturalmente simili e sono **derivati adeninici** con diversa catena laterale ma sempre unita all'N 6.

Un largo numero di composti con attività citochinina sono stati successivamente scoperti

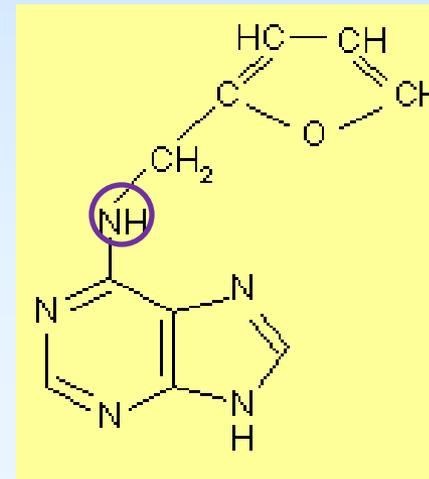

Kinetina

### Stimolano:

**Espansione delle foglie**

(per stimolo della distensione cellulare)

**Apertura degli stomi (in alcune specie)**

### Ritardano:

**Senescenza delle foglie**

### Inducono:

**Divisione cellulare (nelle colture di tessuto e nella pianta intera)**

**Differenziamento del germoglio nei tessuti in coltura**

**Conversione di ezioplasti in cloroplasti**

### Mediano:

**Uscita dalla dormienza delle gemme laterali**

# Citochinine: controllo della divisione in radice e germoglio

Promuove la crescita  
del germoglio



Inibisce la crescita  
radicale

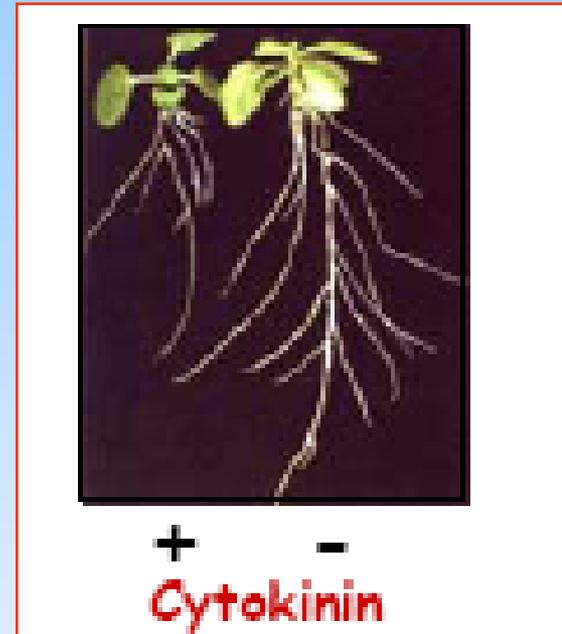

L'attività biologica delle citochinine è complessa  
esse possono lavorare insieme alle auxine:  
utilizzazioni commerciali nelle tecniche in vitro

L'interazione con le auxine definisce la formazione di  
germoglio e radice

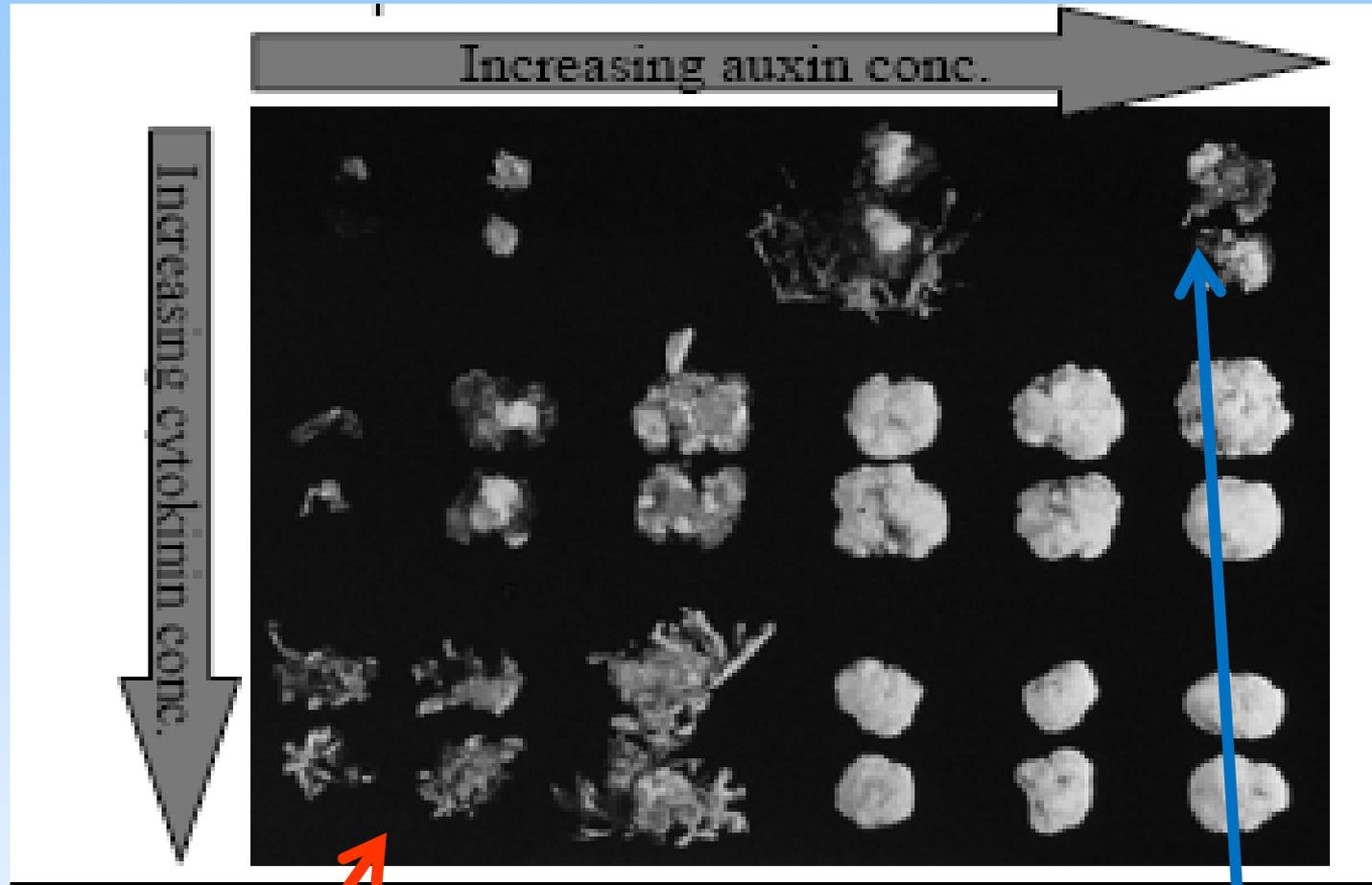

**Bassa auxina e alta citochinina: sviluppo germogli**

**Alta auxina e bassa citochinina: sviluppo radici**

Concentrazioni intermedie di entrambi gli ormoni:  
sviluppo di tessuto calloso, indifferenziato

il controllo della senescenza fogliare:

L'aumento delle citochinine  
ritarda la senescenza



Increased  
cytokinin

Normal  
cytokinin

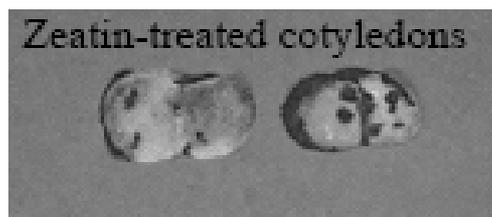
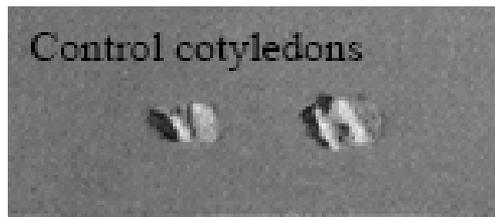

Promuove  
l'espansione dei  
cotiledoni  
( ravanello)

## Etilene: l'ormone dello stress e della maturazione

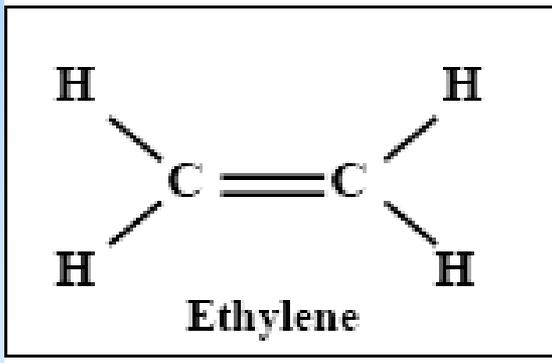

- E' l'olefina più semplice (PM 28) = composti idrocarburici insaturi, aventi un doppio legame in posizione  $\alpha$ , cioè tra il primo e il secondo atomo di carbonio della catena idrocarburica
- In condizioni fisiologiche è più leggera dell'aria.E' infiammabile ed è facilmente ossidabile e può andare incontro a completa ossidazione a  $CO_2$  in tutti i tessuti.
- Viene facilmente liberato e diffonde tra gli spazi intercellulari ed influenza le attività di altri tessuti ed organi.
- E' biologicamente attivo a concentrazioni bassissime (1 ppm)
- Alte produzioni in tutti tessuti senescenti ed in maturazione ma anche in foglie giovani in via di sviluppo.*
- Incremento in tessuti lesi o disturbati meccanicamente*

La risposta tripla all'etilene di  
pianticelle eziolate di pisello:

Inibizione dell'allungamento del  
fusto

Aumento dell'espansione radiale

Crescita orizzontale  
(diagravitropismo)

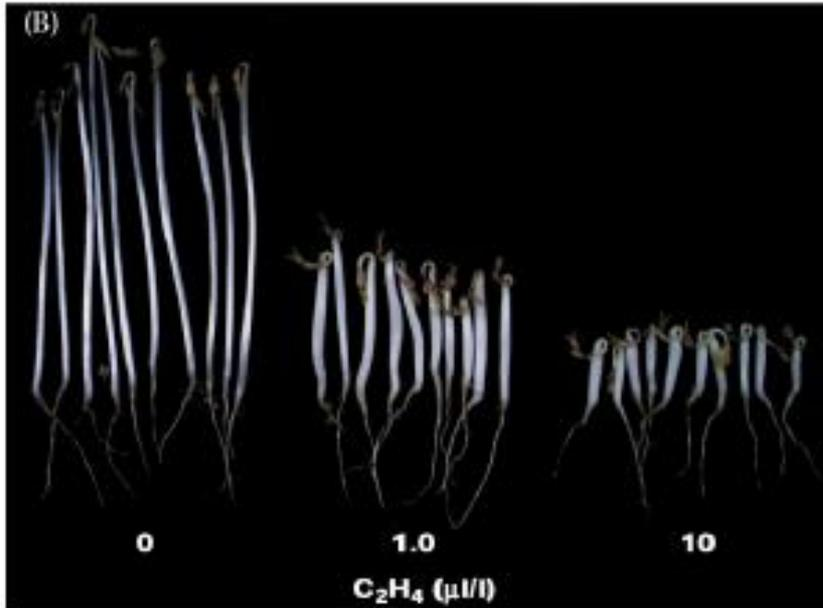
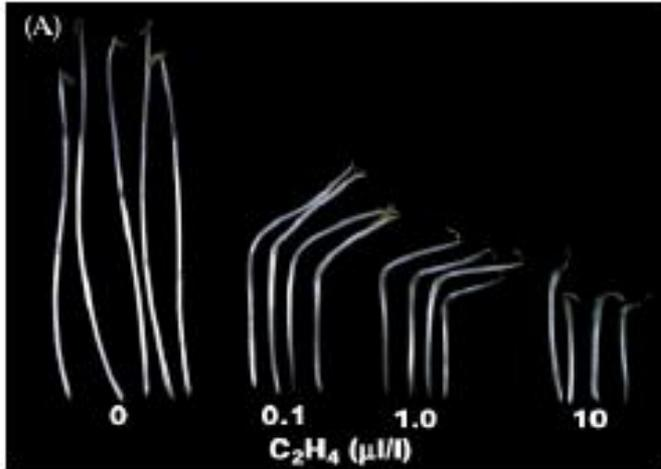

1901  
scoperta da  
un  
dottorando

## SINTESI DELL'ETILENE

è prodotto da molti tessuti

principali siti di sintesi

meristemi

regioni nodali

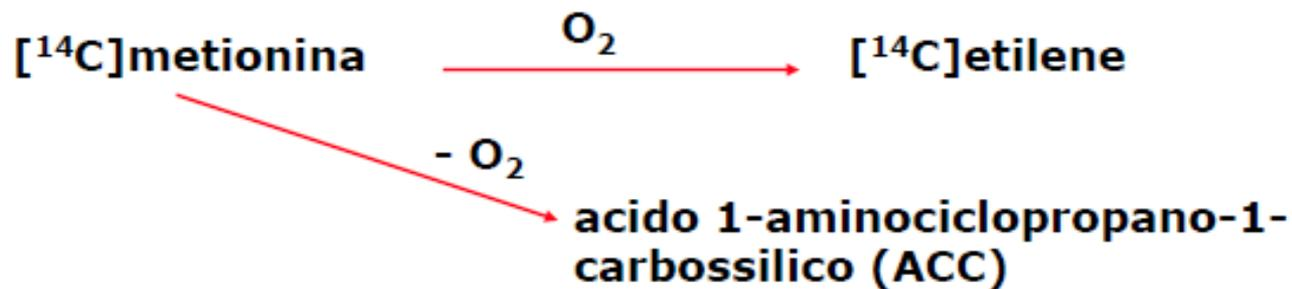

In anaerobiosi è inibita la sintesi di etilene

**Risposta  
tripla di  
pianticelle  
eziolate di  
pisello**

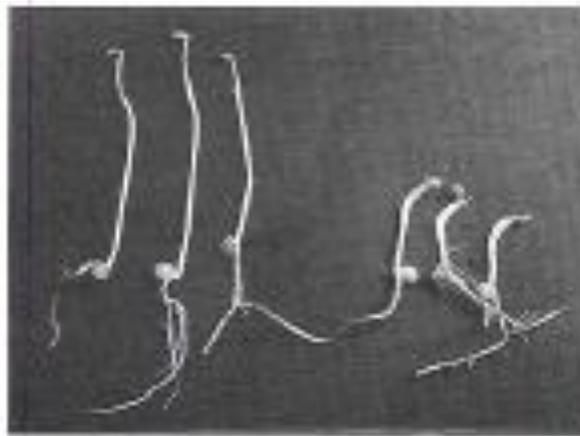

**Epinestia  
fogliare:**  
curvatura  
delle foglie  
verso il  
basso

**Induzione  
della  
senescenza  
fiorale**

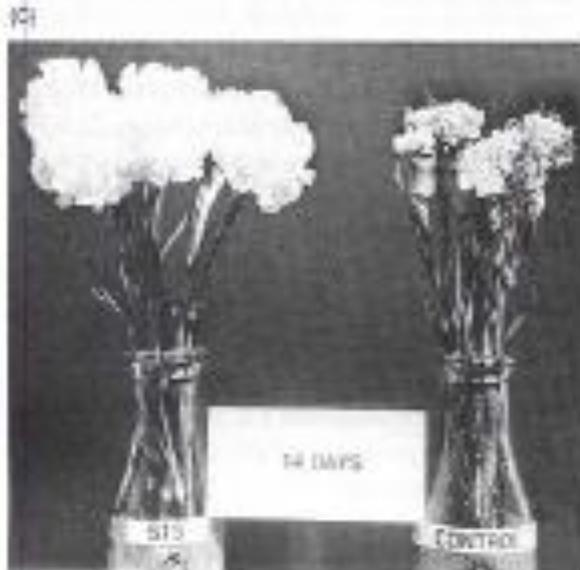

Tiosolfato  
potente  
inibitore  
dell'etilene

**Promozione  
della  
formazione  
dei peli  
radicali**

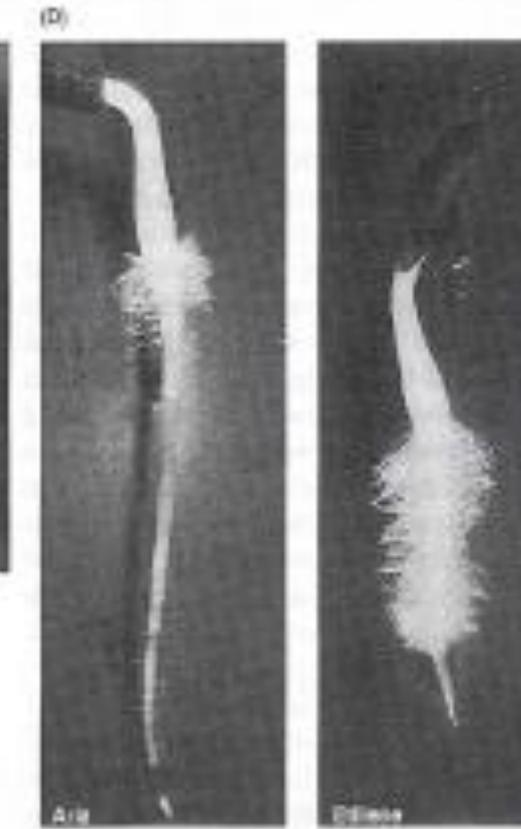

**Epinastia** = curvatura delle foglie verso il basso

L'allagamento o condizioni anaerobiche intorno alle radici di pomodoro scatenano l'aumento della sintesi di etilene nel germoglio,

### Epinastia



curvatura delle foglie verso il basso avviene quando la parte superiore del picciolo cresce più velocemente di quella inferiore

allagamento



radice

segnale



epinastia



foglia

## **Stimola:**

Abscissione di foglie e frutti  
Formazione di radici avventizie  
Crescita delle radici (basse  
concentrazione)  
Uscita dalla dormienza delle  
gemme in alcune specie  
Sviluppo e maturazione dei frutti  
in alcune specie

## **Inibisce:**

Crescita delle radici (alta  
concentrazione)  
Differenziamento dei peli  
radicali

## **Induce:**

Senescenza di fiori e frutti  
Climaterio in alcuni frutti  
Fioritura in alcune piante  
Caratteri femminili in alcuni fiori  
dioci

## **Media:**

Risposte a stimoli fisici  
(ferite)  
Apertura fiorale

l'abscissione è regolata da etilene:auxina

ad alte [ ] l'auxina induce l'abscissione  
a basse [ ] sopprime l'effetto dell'etilene

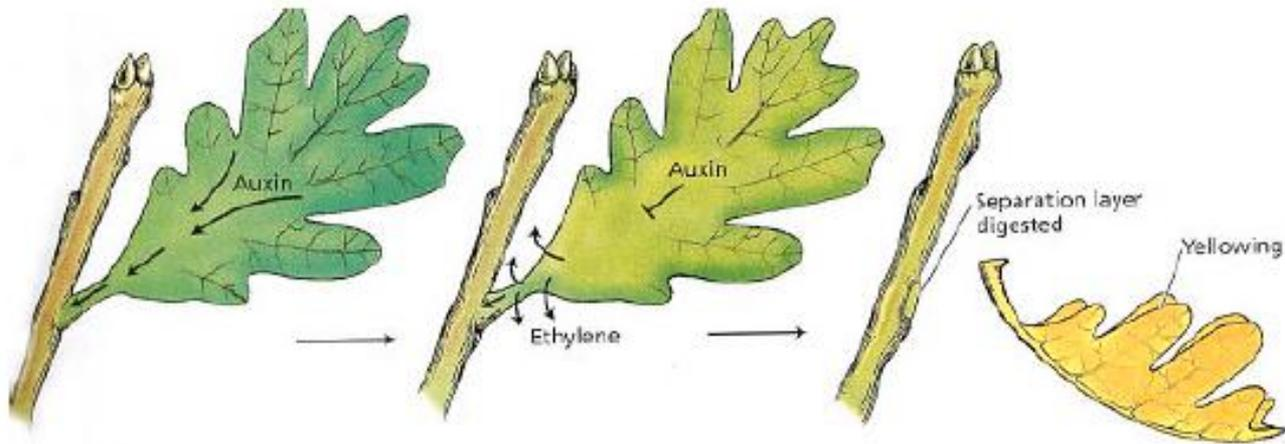

- La fase di abscissione è caratterizzata dall'induzione di geni che codificano enzimi idrolitici specifici di polisaccaridi e di proteine della parete cellulare. L'azione di questi enzimi porta all'indebolimento della parete cellulare, alla separazione fra le cellule e infine all'abscissione.
- Durante le prime fasi di sostentamento fogliare l'[auxina](#) previene l'abscissione reprimendo la sintesi degli enzimi idrolitici coinvolti e di etilene
- Nella fase di induzione alla caduta le concentrazioni di [auxina](#) diminuiscono e aumentano quelle di etilene.

l'etilene provoca l'abscissione delle foglie e dei frutti

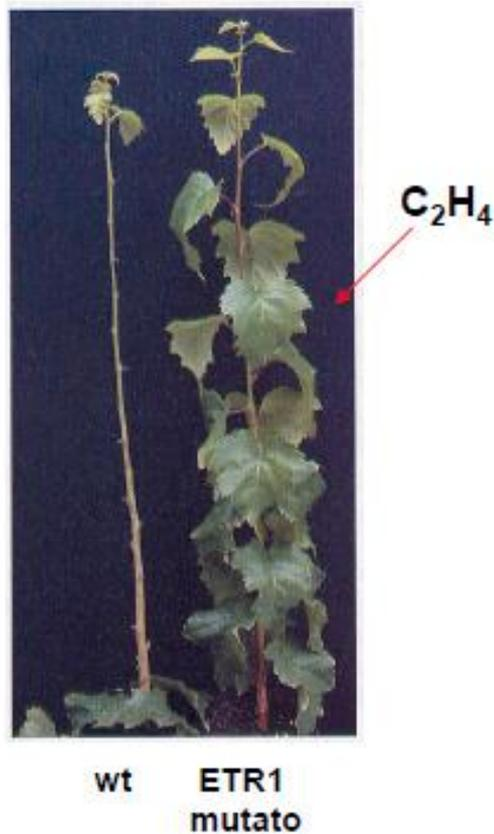

La caduta di foglie, frutti, fiori e altri organi vegetali è definita **abscissione**.

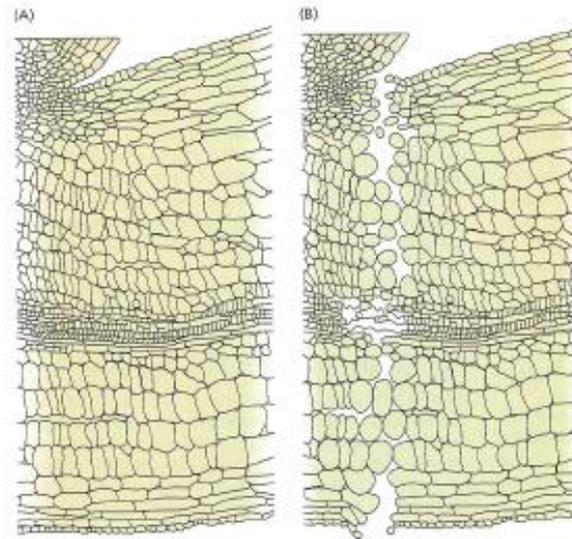

**STRATO DI ABSCISSIONE**

degradazione parete



aumento volume protoplasti



Separazione cellule tracheali



**ABSCISSIONE**

L'indebolimento delle pareti cellulari dello strato di abscissione dipende da enzimi che degradano la parete cellulare, come la *cellulasi* e le *poligalatturasi*

## Etilene è fra gli ormoni più usati commercialmente

- Soluzioni di **ETHEPHON (acido 2-cloroetilfosfonico) (Ethrel, nome commerciale)** sono spruzzate per controllare
  - la maturazione dei frutti (mela e pomodoro),
  - per accelerare l'abscissione dei fiori e dei frutti,
  - il viraggio della colorazione verde degli agrumi
- I livelli di etilene sono controllati per preservare i prodotti alimentari e *ritardare la maturazione attraverso il controllo dell'atmosfera* (basse O<sub>2</sub>, Alte CO<sub>2</sub>, basse temperature)